

Базовые принципы создания доступной среды. Архитектурная доступность профессиональных образовательной организации

Панова Светлана Александровна,
заместитель директора по СВ и ИО
БПОУ ВО «ЧЛМТ»

ИНКЛЮЗИВНАЯ ОБРАЗОВАТЕЛЬНАЯ СРЕДА

ДОСТУПНОСТЬ ОБРАЗОВАТЕЛЬНОГО ПРОЦЕССА

оснащение специальным
оборудованием для
организации учебного
процесса для учащихся с ОВЗ

ФИЗИЧЕСКАЯ ДОСТУПНОСТЬ ЗДАНИЙ И ПОМЕЩЕНИЙ

для учащихся с нарушениями
ОДА, инвалидов по слуху,
зрению и ментальными
нарушениями



БАЗОВЫЕ ПРИНЦИПЫ ДОСТУПНОЙ СРЕДЫ

Универсальный дизайн - дизайн предметов / обстановки, пригодный к использованию для всех людей без дополнительной адаптации.

Разумное приспособление – создание выделенных зон и блоков для оказания всех видов услуг МГН, при невозможности сделать доступным все здание.

Устранение барьеров: физических (пороги, проемы...), информационных (недоступная навигация), операционных (нелогичные процедуры обслуживания, коммуникационных (стереотипы, незнание этики).

Равенство в использовании. Дизайн должен быть предназначен для использования людьми с разными физическими возможностями.

Простой и интуитивно понятный дизайн. Как использовать продукт должно быть быстро понятно любому пользователю.

Низкое физическое усилие. Потребитель должен максимально эффективно и комфортно пользоваться предметом, прилагая минимум усилий.

Размер и пространство для доступа и использования. Видимость важных элементов и легкий доступ к ним для любого сидячего или стоячего пользователя.



АРХИТЕКТУРНАЯ ДОСТУПНОСТЬ ОБРАЗОВАТЕЛЬНОГО УЧРЕЖДЕНИЯ

нормативная база

АКТУАЛЬНЫЕ НОРМЫ И ПРАВИЛА

1. **Федеральный закон РФ № 181-ФЗ «О социальной защите инвалидов в Российской Федерации».**
2. **Свод правил 59.13330.2020 «Доступность зданий и сооружений для маломобильных групп населения».**
3. Свод правил 136.13330.2012 «Здания и сооружения. Общие положения проектирования с учетом доступности для маломобильных групп населения».
4. Свод правил 113.13330.2012 «СНиП 21.02.99» Стоянки автомобилей».
5. ГОСТ Р 51261-2017 Устройства опорные стационарные реабилитационные. Типы и технические требования.
6. ГОСТ Р 51671-2020 Средства связи и информации технические общего пользования, доступные для инвалидов. Классификация. Требования доступности и безопасности.

АКТУАЛЬНЫЕ НОРМЫ И ПРАВИЛА

7. ГОСТ Р 52875-2018 Указатели тактильные наземные для инвалидов по зрению. Технические требования.
8. ГОСТ Р 55555-2013 Платформы подъемные для инвалидов и других маломобильных групп населения. Требования безопасности и доступности. Часть 1. Платформы подъемные с вертикальным перемещением.
9. ГОСТ Р 55556-2013 (ИСО 9386-2:2000) Платформы подъемные для инвалидов и других маломобильных групп населения. Требования безопасности и доступности. Часть 2. Платформы подъемные с наклонным перемещением.
10. ГОСТ Р 52872-2019 Интернет-ресурсы. Требования доступности для инвалидов по зрению.
11. ГОСТ 52131-2019 Средства отображения информации знаковые для инвалидов.
12. ISO 7001:2007 Graphical symbols - Public information symbols.

АДАПТАЦИЯ ОБРАЗОВАТЕЛЬНОЙ ОРГАНИЗАЦИИ. С ЧЕГО НАЧАТЬ?

Основные структурно-функциональные зоны образовательной организации, подлежащие оценке уровня доступности и дальнейшей адаптации для учащихся с ОВЗ и инвалидностью:

1. Прилегающая территория

2. Вход в здание

3. Пути движения внутри здания:

- горизонтальные пути движения (холлы, коридоры)
- вертикальные пути движения (лифты, лестницы, пандусы)
- пути эвакуации

4. Зоны целевого назначения здания (учебные классы и лекционные аудитории, кабинеты администрации, библиотека, столовая, актовый зал, спортивный зал)

5. Санитарно-гигиенические помещения

6. Средства информации и коммуникации

ПОДХОД К АДАПТАЦИИ

ПРОЙДИТЕ МАРШРУТОМ ПОСЕТИТЕЛЯ

- Как дойти до здания/учреждения?
- Как попасть в него?
- Как воспользоваться услугами?
- Как покинуть учреждение в случае ЧС?

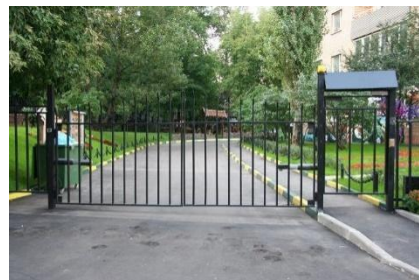

Прилегающая территория



Входная группа



Холлы / лестницы



Коридоры

Каждая зона должна быть доступная для слабослышащих, слабовидящих и для людей на колясках и с нарушениями ОДА

Примеры мест целевого назначения



Библиотека



Столовая



Администрация
кабинеты



Учебный кабинет



Лекционный зал



Санузел

ПРИЛЕГАЮЩАЯ ТЕРРИТОРИЯ: НА ЧТО ОБРАТИТЬ ВНИМАНИЕ

1. **Навигация «на подступах».** Понятно ли, где вход? Где какой корпус расположен? В какое здание идти?
2. **Вход на территорию:** ширина проемов в калитках, проходимы ли турникеты/бюро пропусков, понятно ли, куда дальше идти.
3. **Путь движения на территории:** ровная ли дорога, достаточной ли ширины для прохода, проедет ли человек на коляске, достаточно ли освещения, есть ли места отдыха
4. **Лестница:** если на пути движения по территории есть ступени - продублированы ли они пандусом? Есть ли перила, безопасны ли ступени зимой во время обледенения?
5. **Пандус:** проверьте уклон. Не круче ли он, чем 1:12,5. Если круче - человек на коляске без помощи не заедет!
6. **Автостоянки и парковки:** как пройти от парковки до доступного входа?



СТОЯНКА ДЛЯ ИНВАЛИДОВ

Каждое специализированное машино-место для транспортного средства, осуществляющего посадку и высадку учащегося с инвалидностью, должно быть обозначено дорожной разметкой по ГОСТ Р 51256 и, кроме того, на земельном участке здания - дорожными знаками по ГОСТ Р 52289 и ГОСТ Р 52290, внутри зданий - знаком доступности, выполняемым на вертикальной поверхности (стене, стойке и т. п.) за габаритами проходной части пешеходных путей на высоте от 1,5 до 2,0 м, в иных случаях - на высоте 2,1 м.

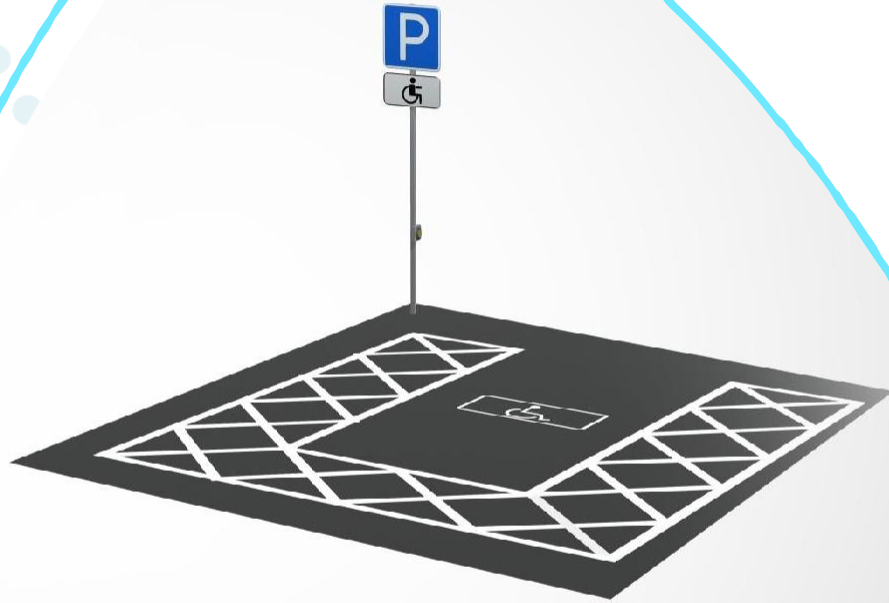

АВТОСТОЯНКИ И ПАРКОВКИ КАК ПРАВИЛЬНО ОБОЗНАЧАТЬ?

- **Разметка парковочного места для человека на коляске: 6,0х3,6м**, что дает возможность создать безопасное место сбоку машины в 1,2м. Если место расположено вдоль дороги, то его длина д.б. 6,8м
- **Габариты обычного места**, которое выделяется для людей с инвалидностью всех нозологий - 5,3х2,5м
- Обозначать места нужно разметкой на поверхности покрытия и дублировать знаком на столбе/стене
- Знак нужно располагать на высоте не менее 1,5 м (по нижней границе)
- Комплект знаков: знак 6.4 «Парковка», 70х70см + знак "8.17 Инвалиды", 35х70см или один новый знак 6.4.17д «Парковка для инвалидов»

Знаки, обозначающие парковку для инвалидов.

Дорожные знаки 6.4
"Парковка (парковочное место)"
и 8.17 "Инвалиды"



Дорожный знак 6.4.17д
"Парковка
для инвалидов"



Схема правильной разметки парковки для инвалидов.

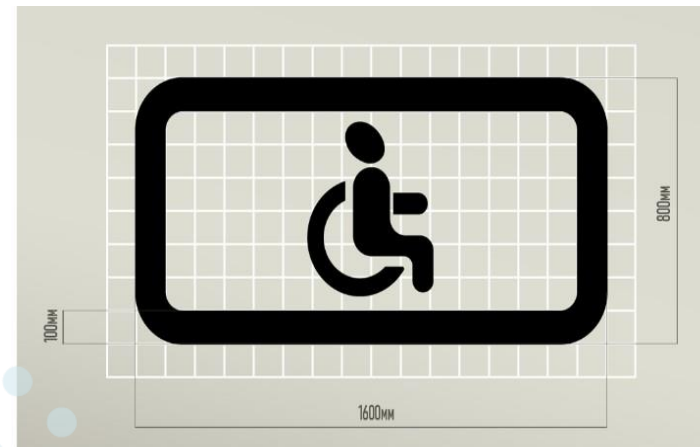

АВТОСТОЯНКИ И ПАРКОВКИ КАК ПОСЧИТАТЬ ЧИСЛО МЕСТ НА ПАРКОВКЕ

- **Для кого выделяем места?** Для людей с инвалидностью всех нозологий. И среди выделенных мест должны быть особенные места для тех, кто передвигается на кресле-коляске.
- Базовые принципы: выделять 10% мест (но не менее одного места) для транспорта инвалидов, в том числе 5% специализированных мест для автотранспорта инвалидов на кресле-коляске.
- Для больших парковок есть специальная таблица расчета
- Располагать места для личного транспорта инвалидов не далее 50м от входа в учреждение и не далее 100м для социальных такси

Требования к парковкам/стоянкам ТС инвалидов

изложены в:

- СП 59.13330.2020
- ГОСТ Р 51256-2018
- ГОСТ Р 52289-2019
- ГОСТ Р 52290-2019

Общее количество парковочных мест	(А) Общее количество мест, выделенных для инвалидов из общего числа парковочных мест	(Б) Число мест для инвалидов, передвигающихся на креслах-колясках (увеличенные размеры парковочного места)	(В) Число мест для инвалидов с обычными размерами парковочного места
до 10	1	1	0
11-20	2	1	1
21-40	10%	2	А минус Б
41-60	10%	3	А минус Б
61-80	10%	4	А минус Б
81-100	10%	5	А минус Б
101-133	10%	6	А минус Б
134-166	10%	7	А минус Б
167-200	10%	8	А минус Б
201-250	10%	9	А минус Б
251-300	10%	10	А минус Б
301-350	10%	11	А минус Б
351-400	10%	12	А минус Б
401-450	10%	13	А минус Б
451-500	10%	14	А минус Б
501-600	10%	15	А минус Б
601-700	10%	16	А минус Б
701-800	10%	17	А минус Б

ПРАВИЛА ВЗАИМОДЕЙСТВИЯ С СОБАКАМИ-ПРОВОДНИКАМИ И ИХ ХОЗЯЕВАМИ

1. Собака-проводник не носит намордник, потому что она подает своему незрячему хозяину предметы, которые тот обронил.
- 2. Если у собаки есть паспорт собаки-проводника, то она имеет право бесплатно сопровождать незрячего хозяина в любом общественном месте и транспорте (музей, школа, метро, автобус, трамвай и т.п.).**
3. Узнать собаку-проводника можно по специальному снаряжению - шлейке с ручкой и надписью "Собака проводник слепого" или "Собака- поводырь".
4. Если слепой с собакой-проводником попросил вас показать дорогу, то сопровождать его нужно справа, так как собака всегда идет слева. В противном случае вы будете мешать проводнику.
5. Собак-проводников нельзя без разрешения гладить и кормить! Это отвлекает их от работы, и они могут сбиться с маршрута.



СТАЦИОНАРНЫЕ ПОДЪЕМНИКИ

Существуют **наклонные** и **вертикальные** подъемники в различных конфигурациях и вариантах исполнения.

Подъемник для лестниц с поворотом представляет собой идеальное решение для преодоления нескольких лестничных пролетов, позволяя учащимся в инвалидной коляске чувствовать себя комфортно и безопасно.

Подходит для установки как внутри помещений, так и на улице, не требуется специальных строительных работ, что позволяет учитывать особенности каждого здания, в том числе имеющего историческую и архитектурную ценность.

Благодаря универсальному внешнему виду устройство не портит дизайн помещения. Гарантирован долгий срок службы даже в самых тяжелых климатических условиях.



ПАНДУСЫ

Пандус позволяет преодолевать различные перепады высот на кресле-коляске. Устанавливается на ступеньки, пороги и другие препятствия. Конструкция пандусов зависит от места установки, назначения и условий эксплуатации.

- ✓ **Стационарные** пандусы, сделанные из бетона или металла, устанавливаются на входе. Они рассчитаны на длительную и интенсивную эксплуатацию.
- ✓ **Откидные** пандусы - конструкции в виде платформы и рельс, которые крепятся с одной стороны к стене. Установка такого пандуса предполагает наличие возможности для освобождения всей ширины лестничного прохода.
- ✓ **Съемные** пандусы - конструкции, которые могут скручиваться или раздвигаться.



ПАНДУСЫ

КЛЮЧЕВОЕ

- Правильный угол наклона! Соотношение высоты к длине наклонной поверхности 1:12,5, а лучше 1:20
- Нескользящая поверхность
- Перила правильной формы и диаметра
- Габариты площадки у входной двери не менее 2,2x2,2

Пример поверхности пандуса.

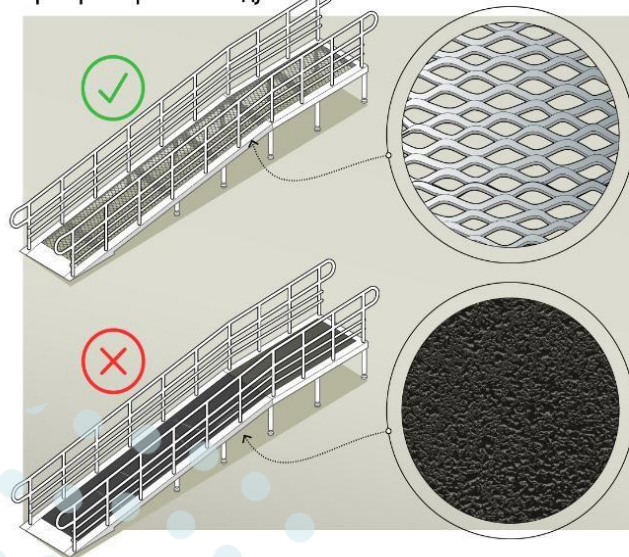

Прямой пандус.

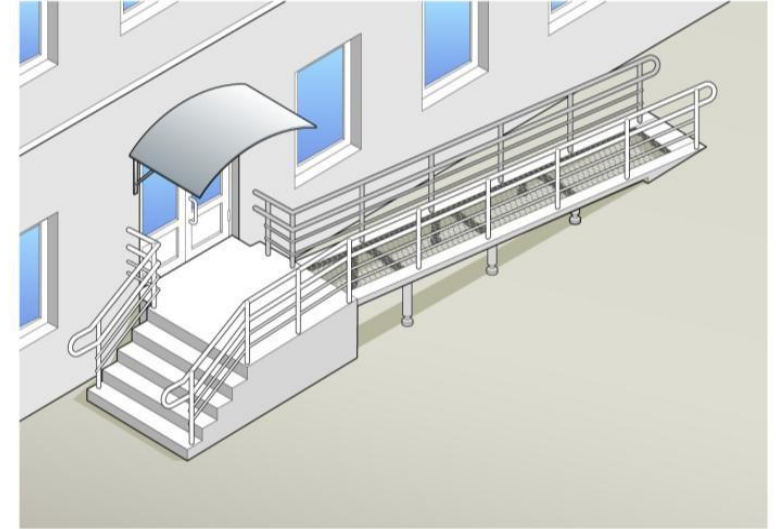

Пандус с поворотными площадками.

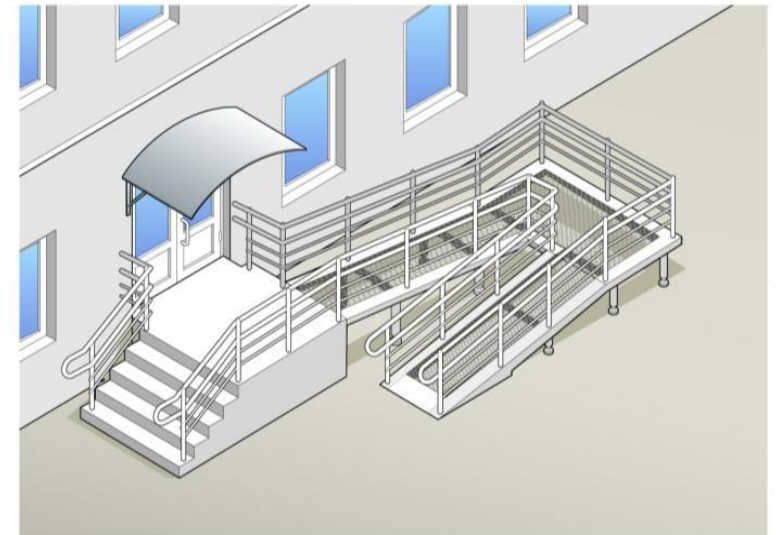

ПАНДУСЫ

Основные нормативные значения пандуса. Подробнее см. в СП 59.13330.2020

- Пандус нужен при перепаде высот от 0,14м до 6м
- Уклон уличного пандуса не более 1:12,5м (на каждый 1 метр высоты = 12,5м длина наклонных частей пандуса (при таком соотношении уклоне длина одного марша не более 6м, а суммарно пандус не длиннее 36м). При меньшем уклоне допустимо увеличение длины маршей.
- Площадки для отдыха длиной 1,5м, разворотная площадка шириной 1,5м, зона на площадке входной группе свободная от открывания двери не менее 1,5x1,5м,
- Наличие свободных зон при каждом изменении направления пандуса
- Поверхность пандуса д.б. нескользкой и не накапливать влагу
- Ширина поверхности пандуса должна быть 90-100 см
- С обеих сторон обязательно наличие бортиков высотой 5 см (чтоб не соскальзывала коляска)
- **Тактильная плитка перед пандусом не кладется!**
- Пандус для перепада высоты более 20см должен быть оборудован поручнями



Стационарные пандусы.

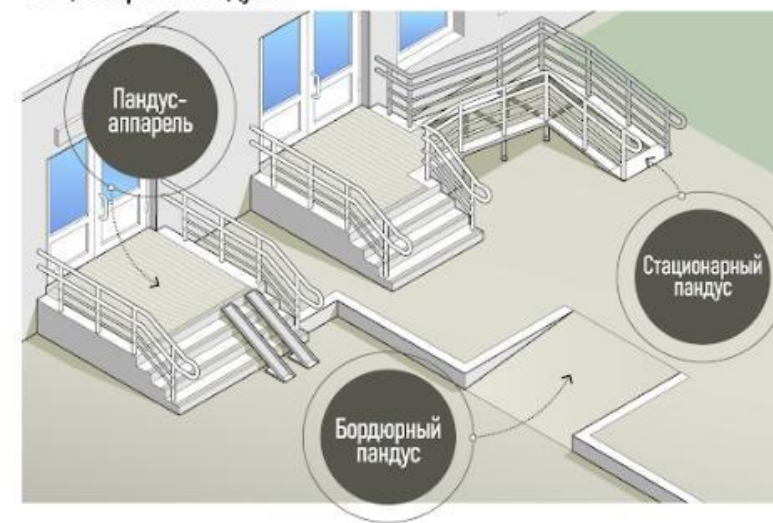

Инвентарные пандусы.

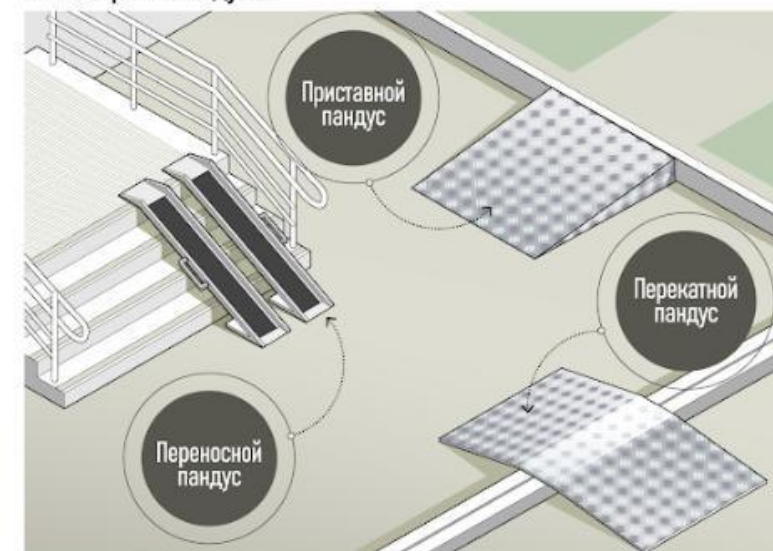

КАК ПОНЯТЬ ПРАВИЛЬНЫЙ ЛИ У ВАС ПАНДУС

Наличие и правильность пандуса на входной группе означает, сможет ли к вам попасть человек на коляске

1. Проверьте уклон! Норма, если соотношение 1:12,5 (на каждый сантиметр высоты крыльца - 12,5 см длины пандуса). Если круче - человек на коляске без помощи не заедет!
2. Покрытие пандуса - лучше решетчатое. Если очень гладкое - он не безопасен!
3. Перила должны быть с 2х сторон.
4. Должна быть свободная площадка для маневра 1,5х1,5 перед заездом (можно ли вообще на него заехать?) на пандус, есть ли стыковка пандуса и крыльца.
5. Проверить на входной группе, куда открывается дверь. Нет ли помехи проезду.

Пандус каменный.

Снег не уходит. Надо чистить!



Применение для инвалидов пандусов аппарелей не допускается



Хороший пример правильного пандуса



ПЕРИЛА И ПОРУЧНИ

Безопасность при спуске и подъеме по пандусу обеспечивают специальные перила с двойными поручнями, которые служат при передвижении дополнительной опорой. Перила должны быть эргономичными, безопасными, не препятствовать передвижению на креслах-колясках.

Требования к перилам:

- Высота ограждения должна составлять 90 см;
- диаметр используемой трубы - 40-60 мм;
- отсутствие острых кромок и граней у всех элементов конструкции;
- завершающая часть перил должна быть закруглена и выступать на 30 см;
- расстояние (ширина) между поручнями 90-100 см;
- перила изготавливают из нержавеющей стали, чтобы обеспечить высокую стойкость к коррозии.

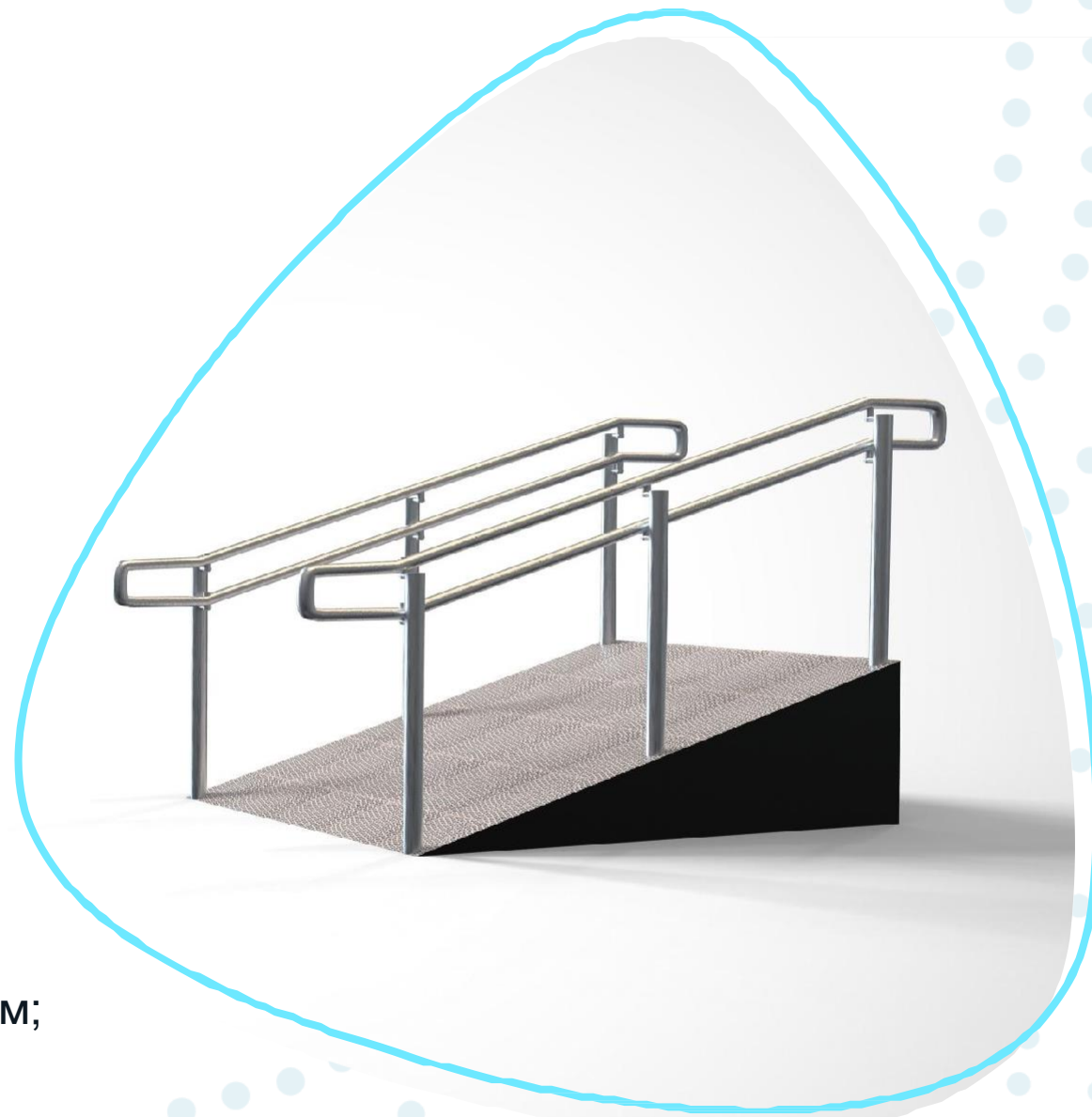

ПЕРИЛА К ПАНДУСУ

Нормативные значения перил (поручней) к пандусу Подробнее: СП 59.13330.2020 и ГОСТ 51261-2022

1. Ширина между поручнями при одностороннем движении: 90-100 см
2. Поручни установлены с обеих сторон пандуса
3. Два уровня поручней:
 - Верхний: 90 см (допустимо 85-92 см)
 - Нижний: 70 см
4. Диаметр поручней:
 - Круглые: 40-50 мм
 - Некруглые: не более 60 мм
5. Расстояние от стены до поручня (для пристенных) не менее 60 мм
6. Завершения поручней:
 - Выходят за край пандуса на 30 см
 - Травмобезопасная форма окончания
 - Закольцованы между собой или переходят в ограждение горизонтальной площадки
7. Верхний и нижний поручни расположены в одной вертикальной плоскости с границей проезжей части пандуса (по краю бортика), без наклонов в стороны

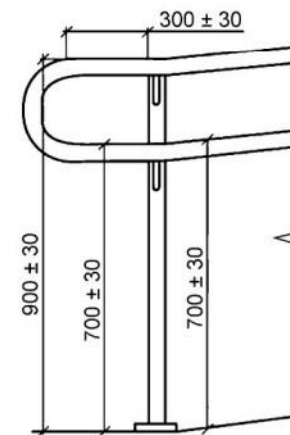
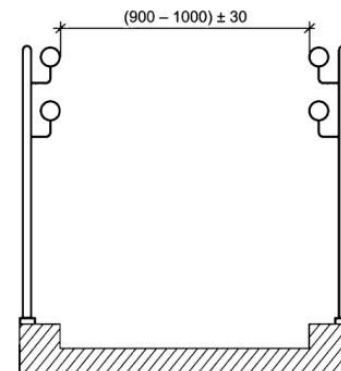
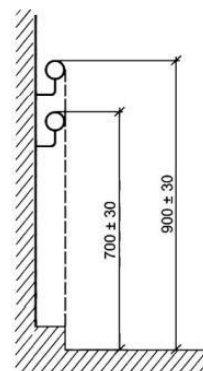
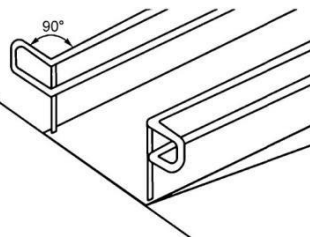

КОНТРАСТНАЯ МАРКИРОВКА СТУПЕНЕЙ КРЫЛЬЦА

Рекомендовано использовать алюминиевую накладку-угол с резиновыми противоскользящими вставками.

Требования для внешних лестниц:

- Ширина полосы 80-100 мм.
- Расстояние между краем контрастной полосы и краем ступени 30 - 40 мм.

Если лестница состоит из нескольких маршей, то полосы монтируются только в начале первого и в конце последнего марша этой лестницы.

На лестницах в 1-3 ступени необходимо маркировать каждую ступень.

Маркировка может охватывать торцевую часть ступени (подступенок) на ширину не более 20 мм. Запрещено выделять подступенок тем же цветом, что и проступь.

Допускается применение контрастных противоскользящих полос с фотолюминесцентным покрытием.



ИЗ ПЕРВЫХ УСТ: МНЕНИЕ ЛЮДЕЙ С ИНВАЛИДНОСТЬЮ

1. По мнению людей с инвалидностью, именно **преодоление входной группы** является самым затруднительным действием при посещении здания учреждения.
2. Прежде, чем пойти в здание, человек на коляске изучает доступность здания. Он смотрит фото на Яндекс.Картах или Яндекс.Панорамах, изучает сайт организации - раздел «Доступная среда».
3. У людей, передвигающихся на креслах-колясках, есть свои комьюнити, где они делятся информацией о хорошо / плохо оборудованных организациях и советуют/не советуют туда ходить.
4. По мнению людей, передвигающихся на креслах-колясках, второе по значимости и сложности место - это санузел.

← Яндекс Карты 🔍 Поиск 📍 Маршруты ✕

Российская государственная библиотека

Обзор Фото 1391 Отзывы 2224 Филиалы **Особенности**

Библиотека Архив

- ✓ Wi-Fi
- ✓ Публичная библиотека
- ✓ Техническая библиотека
- ✓ Специальная библиотека
- ✓ Научная библиотека
- ✓ Государственная организация
- ✓ Онлайн-книги
- ✓ Национальная библиотека

Доступность Редактировать

🚫 Рекомендуем связаться с организацией, чтобы уточнить актуальность данных перед посещением

✓ Лифт ✓ Пандус

Доступность помещения на инвалидной коляске: частично доступно Доступность входа на инвалидной коляске: доступно

Последнее фото добавлено 07.07.2024

[Написать отзыв про доступность](#)

АДАПТИРОВАННАЯ ВХОДНАЯ ГРУППА



Согласно СП 59.13330.2020 п.6.1.1

- **Во всех учреждениях должно быть не менее одного входа**, адаптированного для инвалидов и МГН.

Функциональные зоны, требующие внимания:

- Лестница: ступени, перила, тактильные наземные указатели
- Перила к лестнице (+ маркировка)
- Пандус
- Перила/ограждения к пандусу
- Входная площадка перед дверью
- Входная дверь
- Проем + тамбур

ЛЕСТНИЧНЫЕ СТУПЕНИ

Ключевые параметры лестниц и ступеней (подробнее описано в СП 59.13330.2020):

- **Поверхность ступеней должна быть нескользкая**
- Лестница должна состоять не менее, чем из 3х ступеней и не более 12 ступеней (пролет)
- Все ступени должны быть равными, одинаковыми по высоте
- Глубина ступени - 35-40см
- Высота ступени - 12-15см
- Должна быть контрастная маркировка краевых ступеней
- Ширина маркировочной полосы в пределах 8-10см, полосу размещать с отступом 3-4см от края ступени

(п.5.1.10, п.5.1.12, п.5.1.14, 6.1.2 СП 59.13330.2020)

- **Нельзя: скользкие ступени, разрушенные ступени, неодинаковые ступени, ступени с открытым подступенком (иначе можно зацепиться)**

Противоскользящая накладка на ступени.

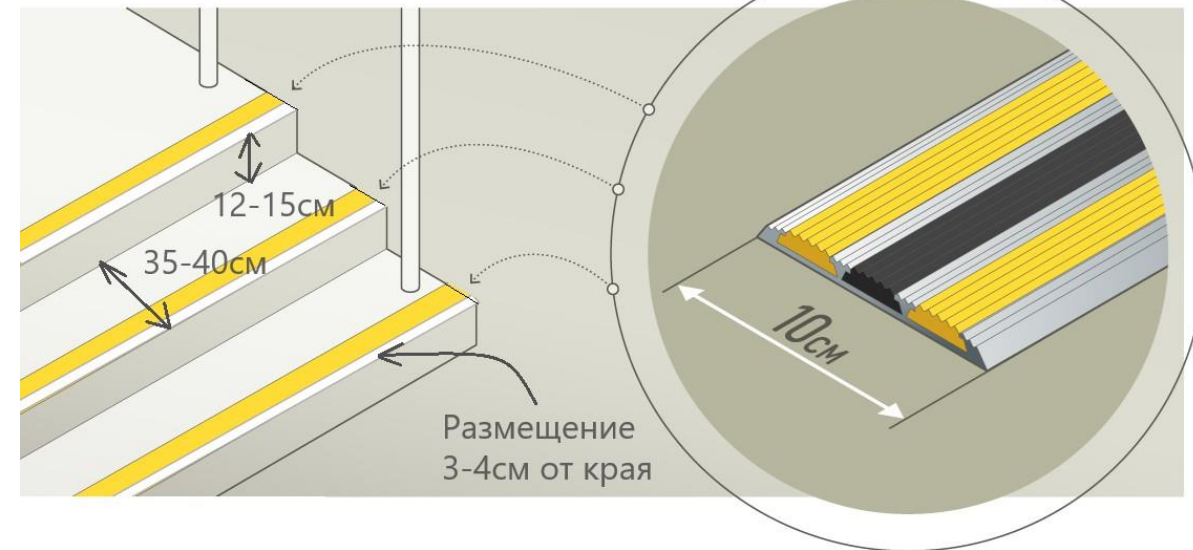

Другие варианты создания противоскользящей поверхности на ступенях

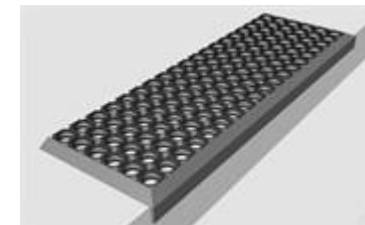

ЛЕСТНИЧНЫЕ ПЕРИЛА

Внимание! Лестничные перила и поручни в санузле регулирует **ГОСТ 51261-2022 УСТРОЙСТВА ОПОРНЫЕ СТАЦИОНАРНЫЕ ДЛЯ МАЛОМОБИЛЬНЫХ ГРУПП НАСЕЛЕНИЯ. 01.07.2026 ожидается обновленная версия данного документа - ГОСТ Р 51261-2025**

Перила должны быть эргономичными, безопасными, а также не мешать безопасному передвижению инвалидов на креслах-колясках на входной площадке перед дверью.

Важное о перилах:

1. Диаметр перил на лестницах для сечений близких к круглому - 40-50 мм (для взрослых), и не более 60мм для некруглых.
2. Поверхность: ровная и гладкая, без повреждений, острых кромок, ржавчины.
3. Устойчивость к внешним воздействиям окружающей среды. Сталь AISI 304 подходит, а AISI 201 - нет! Будьте внимательны.
4. Перила должны располагаться с двух сторон лестницы. При ширине лестницы более 4 м - необходим дополнительный центральный двусторонний поручень, см картинку справа.
5. В пределах одного марша лестницы поручни должны быть непрерывными. Разделительные поручни должны иметь разрывы
6. Высота поручня от поверхности ступеней - 90 см
7. Завершающие части поручней должны быть закруглены и для безопасности и выходить за пределы лестничного марша на 30 см

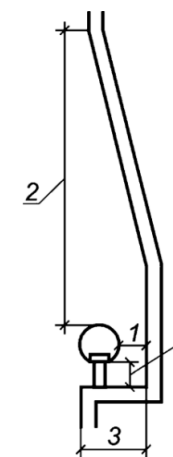
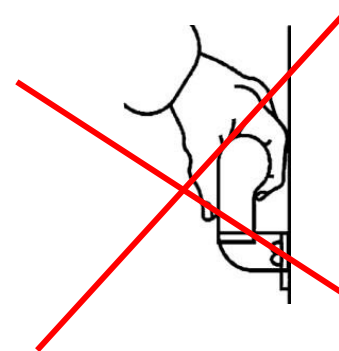
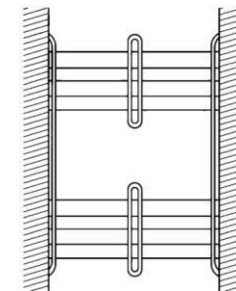
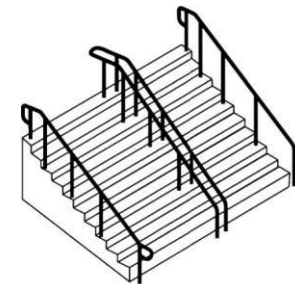
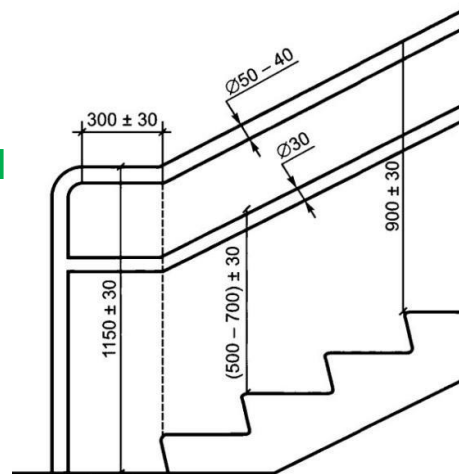

Свободное пространство от поручня до стен

1. Минимум 60мм
2. Минимум 450мм
3. Минимум 85мм

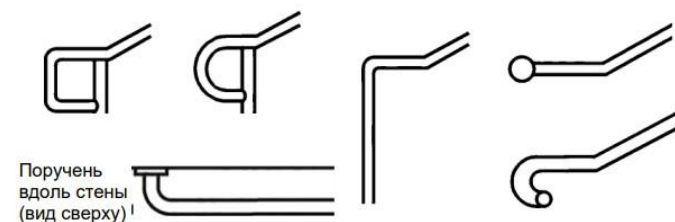

Поручень вдоль стены (вид сверху)

ТАКТИЛЬНАЯ РАЗМЕТКА НА ВХОДЕ / ЛЕСТНИЦЕ

1. **Перед лестницей и перед выходом на открытую площадку** - укладывается по ширине всей лестницы, глубиной 50-60 см с отступом 30 см от края первой ступени

2. **Перед дверью:**

- если дверь открывается от себя или раздвигается - за 30 см до двери по ширине дверного проема глубиной 50-60 см.
- если дверь открывается на себя - по ширине дверного проема, глубиной 50-60 см, отступ от начала дверного проема должен быть равен ширине дверного полотна. (Например: если дверь шириной 90 см, то отступ от дверного проема до ТНУ - 90 см)

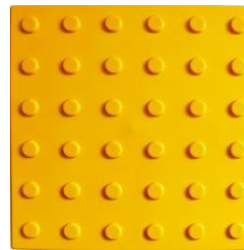

Плитка П/У

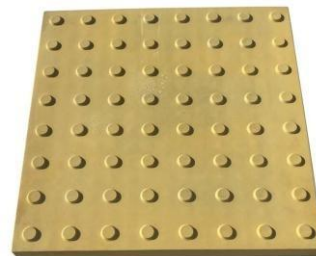

Плитка бетонная



Тактильные индикаторы, нерж., на штифте

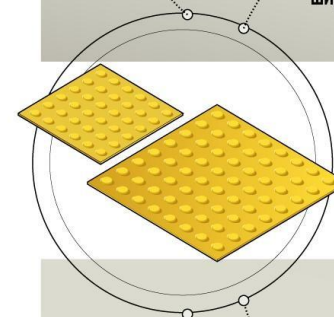
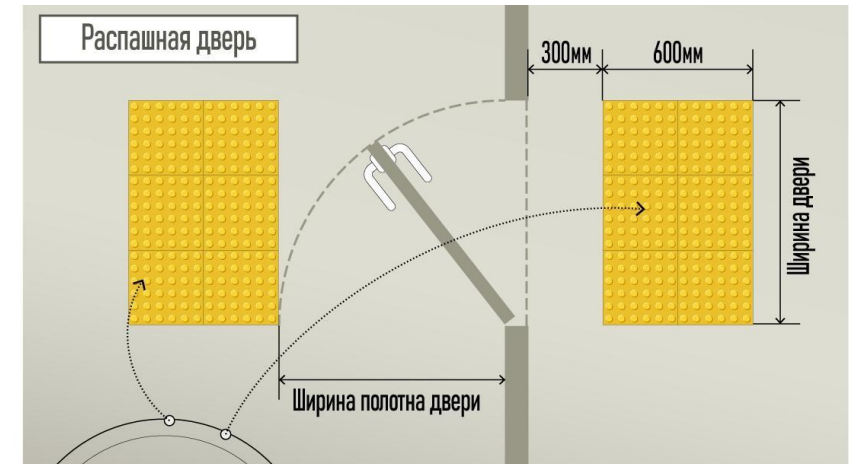

Тактильная плитка 300х300мм уложенная в 2 ряда или 500х500мм уложенная в 1 ряд.

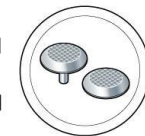

В помещении и на входной группе, могут быть использованы тактильные индикаторы.

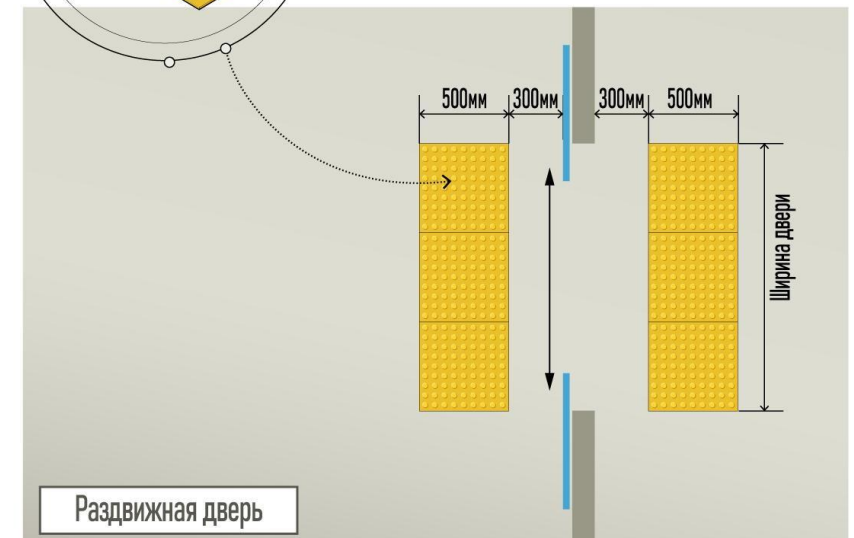

ТАКТИЛЬНАЯ РАЗМЕТКА НА ВХОДЕ / ЛЕСТНИЦЕ МАТЕРИАЛЫ

Перед лестницей:

Там, где асфальт/плитка - кладем бетонную плитку: 500x500x50мм, желтую, порядок конусов линейный

На входной площадке перед входом на лестницу и перед дверьми в зависимости от покрытия крыльца: бетонную плитку, индикаторы или ПУ плитку.

- Индикаторы - если гладкая поверхность, (адаптация или кап- ремонт). На штифте надежнее! Светлая поверхность крыльца - берем черные (нержавейка или нержавейка с черной серединкой). Темная поверхность крыльца - комбинированные индикаторы (нержавейка с желтой серединкой). Диаметр 35мм. Понадобятся трафареты для укладки. Порядок конусов: линейный (см картинку)
- Бетонная плитка. Важно сровнять плитку с поверхностью пола. Возвышаться должны только конусы. Характеристики: 500x500x50, желтая, порядок конусов линейный
- П/У плитка - бюджетно, но не идеально. Со временем может начать отходить. Характеристики: 500x500x5мм, желтая, порядок конусов прямой

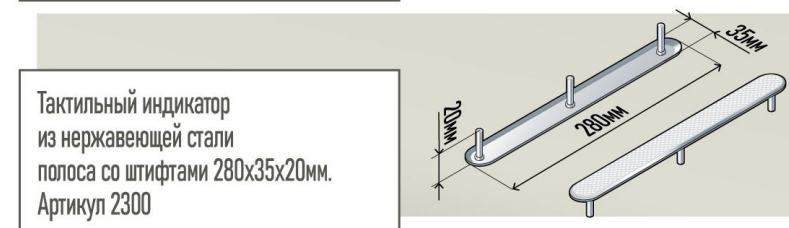
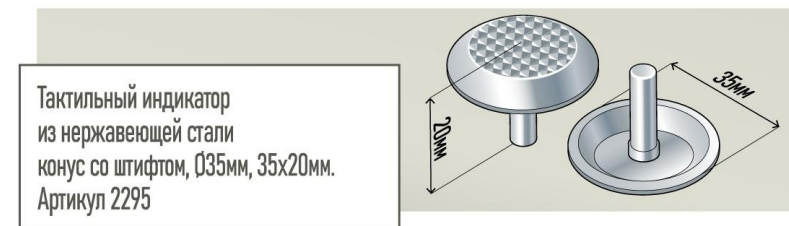
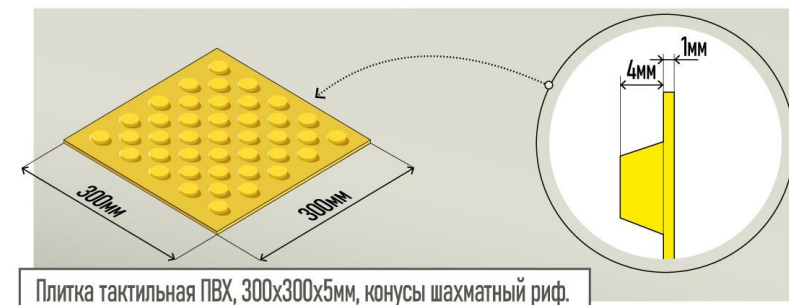
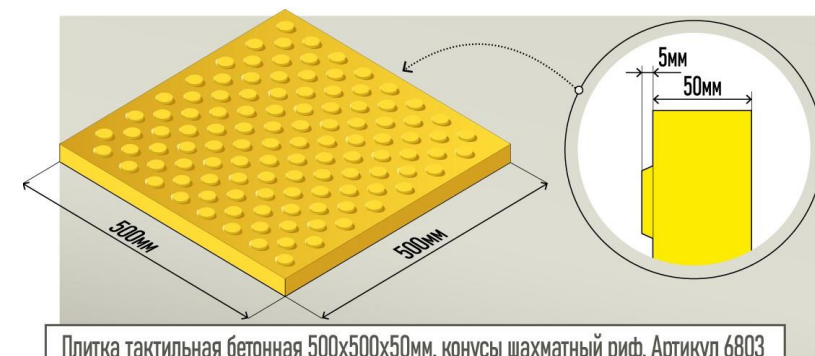

ВХОДЫ В ЗДАНИЕ. ВХОДНЫЕ ДВЕРИ

Входная площадка:

- Если без пандуса: размеры не менее 1,6 × 2,2 м
- Если есть пандус: размеры не менее 2,2 × 2,2 м

Ширина дверного проема:

- Новые здания: в свету не менее 0,9 м
- Существующие здания (дверь в несущей стене): допускается не менее 0,8 м
- Двухстворчатая дверь: рабочая створка не менее 0,9 м

Конструкция дверей:

- Дверь распашная или (лучше) раздвижная
- Запрещены двери на качающихся петлях и двери-вертушки
- Если ширина менее 0,8 м - человек на коляске не пройдет

Пороги:

- Лучше, если отсутствуют! Если порог необходим - высота не более 1,4 см

Автоматизация дверей:

- Время задержки закрывания двери - не менее 5 секунд
- Автоматический открыватель предпочтительно в режиме «по кнопке» или «с пульта»

Тамбур:

- Проверить направление открывания дверей (не препятствует ли движению)

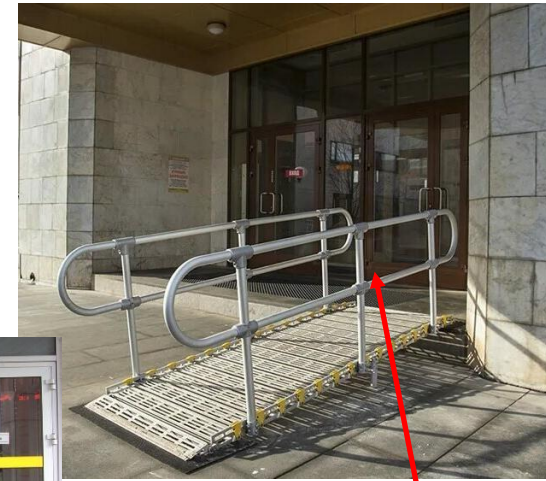

Доводчик



Автоматический открыватель двери

ЕСЛИ ВХОДНАЯ ГРУППА НЕ ДОСТУПНА СИСТЕМА ВЫЗОВА ПОМОЩИ и др. решения

Если на входной группе пока нет пандуса или он очень крутой, если есть сложный тамбур или еще какие-то «непроходимые места» на входной группе или территории - разместите систему вызова помощи. Разместите ее **до** лестницы/пандуса!

Составьте регламент реагирования на вызов и проинструктируйте под роспись ответственных сотрудников. Организуйте системный контроль работоспособности систем. Продублируйте на всякий случай под кнопкой мобильный номер ответственных за помощь.

Важно! Вам нужно организовать для МГН помощь на входе в здание и предоставить возможность получения услуги. Также, любое «ненормативное, компромиссное» решение правильно согласовывать с местным отделением ВОИ/ООИ.



СИСТЕМЫ ВЫЗОВА

Правила размещения:

- Высота установки: 1- 1,2 м (фронтальный подход) и не выше 1,4 м при боковом подходе
- На расстоянии не менее 0,6м от внутреннего угла здания
- Кнопка д.б. расположена за пределами радиуса открывания двери
- Должно быть визуальное и звуковое подтверждение срабатывания кнопки
- Над знаком д.б. расположена тактильная табличка со шрифтом Брайля: «Вызов персонала под знаком»
- Тактильная табличка, обозначающая кнопку вызова помощи размещается на высоте от 1,2 до 1,6 м от уровня пола

Арт. А310 - только на вход



Арт. А311 - на вход, если кнопку крепить не к чему

Арт. АПЕ510.2ш на вход и в санузел



Арт. А710 с голосовой и видеосвязью



Правильное размещение кнопки вызова персонала.

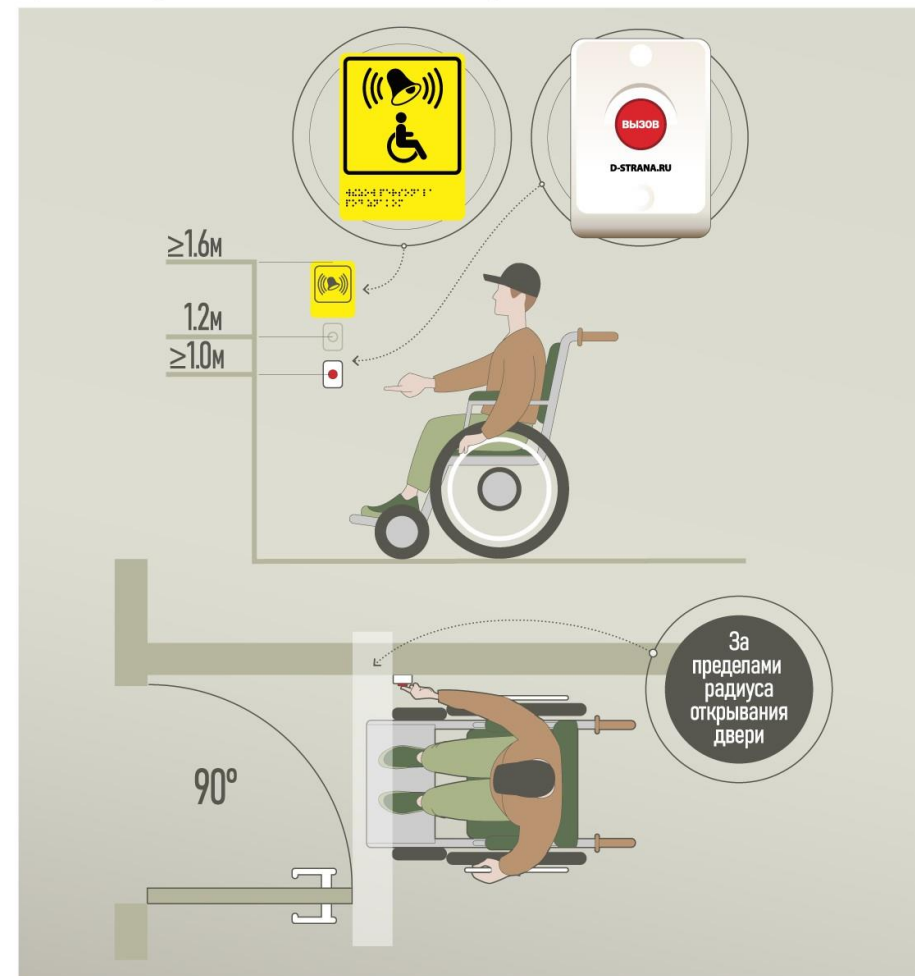

ВХОДНАЯ ГРУППА

На прозрачных дверях и ограждениях следует предусматривать яркую контрастную маркировку в форме прямоугольника высотой не менее 0,1 м и шириной не менее 0,2 м или в форме круга диаметром от 0,1 до 0,2 м.

Расположение контрастной маркировки предусматривается на двух уровнях: 0,9-1,0 м и 1,3-1,4 м.

Маркировка должна быть нанесена с обеих сторон дверного полотна.

Маркировка остекленной поверхности дверного полотна **не** предусматривается, если:

- прозрачная поверхность имеет ширину менее 0,3 м;
- нижний край прозрачной поверхности расположен на высоте не менее 0,85 м от уровня пола;
- на стекле между высотами от 0,85 до 1,4 м присутствуют непрозрачные элементы высотой не менее 0,1 м на всю ширину дверного полотна.

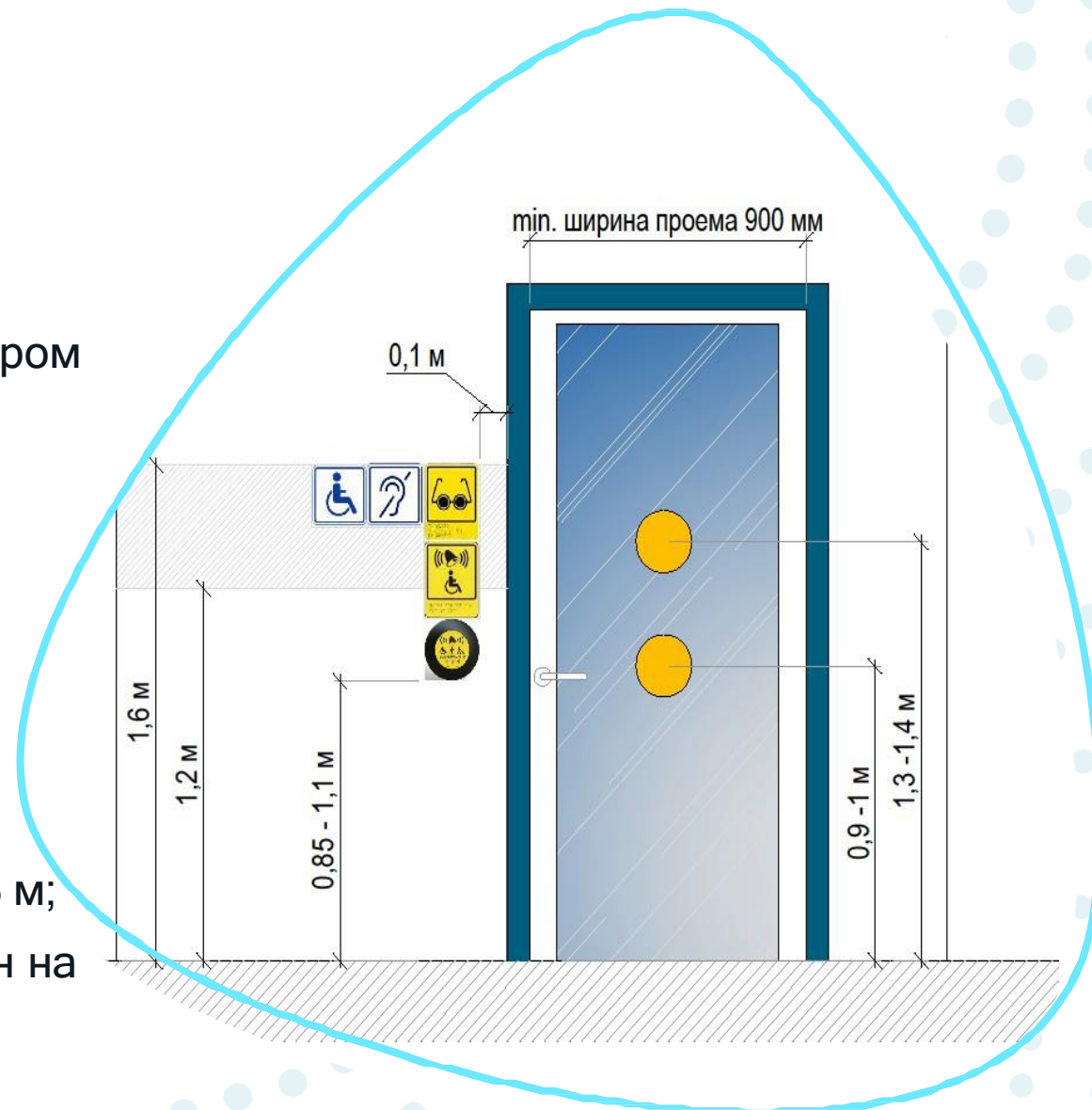

МАРКИРОВКА

Маркировка прозрачных поверхностей (дверей)

Круги нужны, если это прозрачное стеклянное полотно (может быть вставка в двери), которое имеет ширину больше 30 см и начинается на высоте менее 85 см от пола, а также, в промежутке от 85 см до 140 см на этом полотне нет никаких непрозрачных частей конструкции

- Располагают на прозрачных дверях или ограждениях на двух уровнях: первый 0.9- 1 м, второй 1,3-1,4 м
- На одну прозрачную поверхность нужно 4 наклейки (два уровня с двух сторон)
- Яркий контрастный цвет!
- Если в форме прямоугольника, то высота не менее 10 см, а ширина не менее 20 см
- Если в форме круга диаметром от 10 до 20 см.

Размещение предупреждающих наклеек на стеклянных дверях.

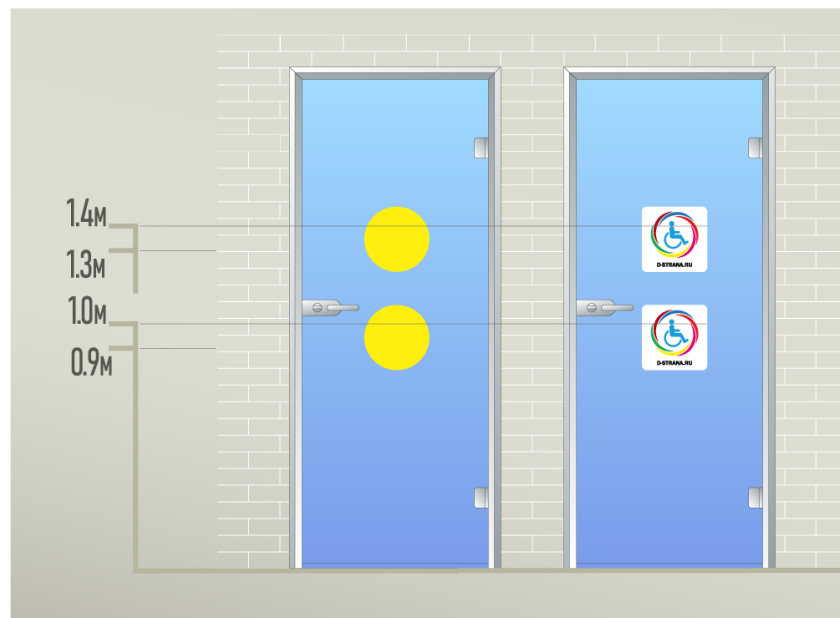

**НЕ НУЖНО
маркировать**

Если высота глухой вставки меньше 85см, то маркировать нужно



Контрастная маркировка поверхностей

Для ориентации слабовидящих людей в пространстве следует использовать контрастные сочетания объектов с рядом находящимся оборудованием.

Например: дверь - стена, ручка; стена - выключатели, средства визуальной информации и т. п.

Если это требования не было соблюдено на этапе ремонта, то можно решить с помощью маркировочной ленты. Маркировать по периметру объект, который необходимо выделить на фоне соседнего предмета или объекта.

Т.е. белую дверь на фоне белой стены маркируем. Коричневую дверь на фоне белой стены НЕ маркируем.

АВТОМАТИЧЕСКИЕ ОТКРЫВАТЕЛИ ДВЕРЕЙ

Облегчают доступ в помещение. Не требуют замены дверей, устанавливаются на обычные распашные двери.

Возможны различные варианты открывания двери:

- ✓ нажатием кнопки;
- ✓ движением руки перед сенсорным переключателем;
- ✓ при помощи пульта;
- ✓ автоматическое открывание (датчик движения).

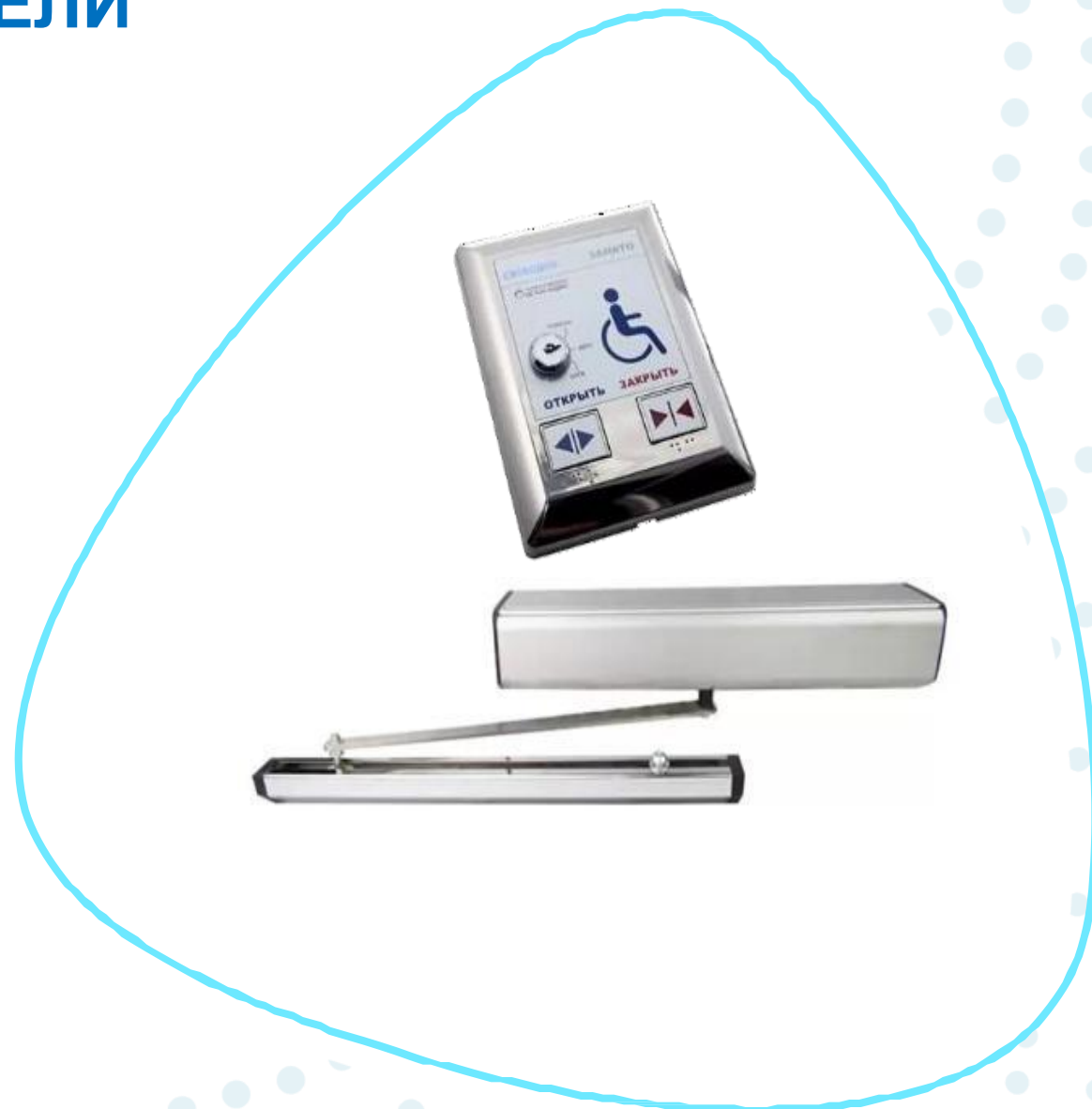

АВТОМАТИЧЕСКИЙ ОТКРЫВАТЕЛЬ ДВЕРИ

Задача: помощь человеку на коляске с преодолением входной группы - большая сложность открыть дверь самостоятельно!

Требования нормативов:

- Возможность открывания двери не менее чем на 90° (в каждую сторону);
- Продолжительность закрывания двери не менее 5 с - требование ГОСТ; (в данном устройстве этот показатель настраивается)
- Надежное фиксирование двери в крайних закрытом и открытом положениях.
- Использование рекомендовано СП 59.13330.2020



Автоматический открыватель (доводчик) двери

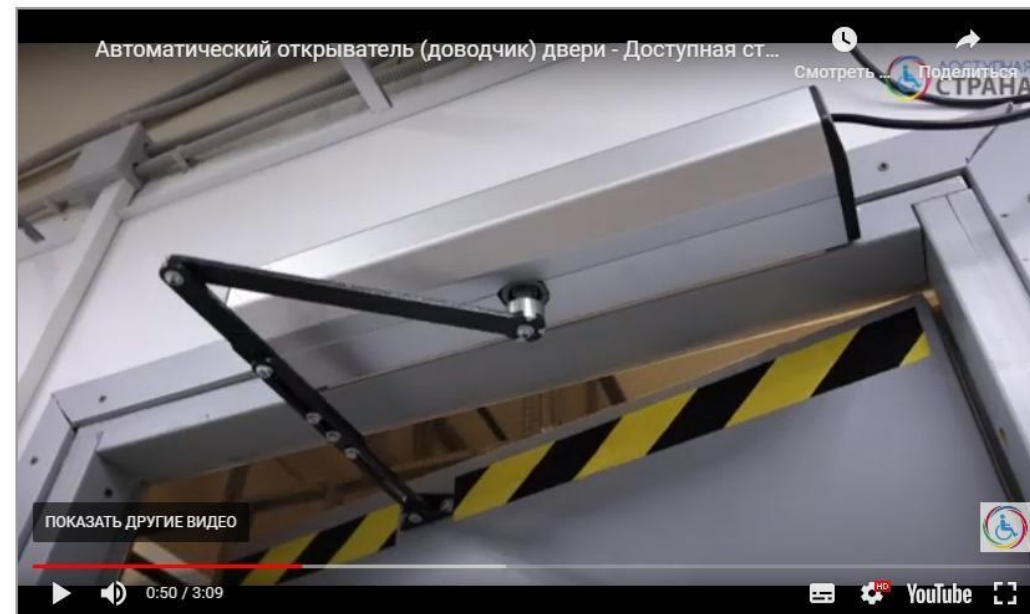

ЗВУКОВОЙ МАЯК ИНФОРМАТОР

Задача: голосовое информирование для слабовидящих и незрячих для ориентирования в пространстве и предупреждения.

Правила размещения:

Приводы действия звукового маяка следует размещать не ближе 0,8 м от начала зоны повышенного внимания

Требования:

- Прерывистые предупреждающие звуковые сигналы. Сигнал может быть речью!
- Длительность передачи сигнала не менее 5 секунд с интервалом в 2 секунды

Возможные сценарии:

- На входной группе - звуки пения птиц - для помощи в ориентации незрячим
- На входной группе рядом с информационными табличками
- В помещениях рядом с информационными стендами с текстами с мелким шрифтом



БЕГУЩАЯ СТРОКА

Бегущая строка позволяет учащимся с нарушениями слуха оперативно получать информацию визуальным способом.

Благодаря ярким светодиодам и крупному тексту, информация доступна и людям с ослабленным зрением.

Как правило, устройства могут воспроизводить несколько видов информации: текст, графики



БЕСПРОВОДНАЯ СИСТЕМА ВЫЗОВА ПОМОЩНИКА

Система предназначена для вызова персонала в тех зонах, где может понадобиться помощь: на входе, в санитарных комнатах и т.д.

На приемнике отображается информация о том, откуда поступил сигнал вызова. Это позволяет разместить на территории учреждения до 100 кнопок с индивидуальным адресом и иметь один приемник, на дисплей которого в текстовом виде выводится место расположения кнопки.

Элементами системы являются:

- стационарный приемник,
- кнопка вызова помощи (может быть антивандальной, всепогодной - для уличного размещения, со шнурком и свето-звуковой индикацией - для санузла),
- ретранслятор (для увеличения дальности приема).



ТАКТИЛЬНЫЕ ВЫВЕСКИ

Тактильные вывески служат источником информации об учреждении для слабовидящих. Содержат название организации, информацию о режиме работы и оказываемых услугах. Размещаются рядом с дверью со стороны дверной ручки, в 10 см от края таблички до края дверного проема, на высоте от 1,2 до 1,6 м от уровня пола

Требования к вывескам:

- Контрастность фона относительно стены
- Контрастность надписи относительно фона таблички

Знаки доступности (пиктограммы):

Для каждой нозологии разработана своя пиктограмма. Наличие пиктограммы свидетельствует, что объект доступен именно для этой категории людей с инвалидностью.



Муниципальное дошкольное образовательное учреждение детский сад комбинированного вида №6 города Фрязино Московской области

Адрес: 141195, Московская область, г. Фрязино, улица Институтская, дом 2а

Режим работы:

Понедельник — пятница 07.00-19.00

Суббота-воскресенье — выходные дни

В праздничные дни детский сад не работает

Муниципальное дошкольное образовательное учреждение детский сад комбинированного вида №6 города Фрязино Московской области. Адрес: 141195, Московская область, г. Фрязино, улица Институтская, дом 2а. Режим работы: Понедельник — пятница 07.00-19.00. Суббота-воскресенье — выходные дни. В праздничные дни детский сад не работает.

ТАКТИЛЬНЫЕ ВЫВЕСКИ И ПИКТОГРАММЫ



Тактильные вывески – для слабовидящих

На вывеске отображается название организации, информация об услугах и режим работы. Удобнее всего формат 40х60см, но есть и другие варианты.

Требования к вывеске:

- Контрастность фона относительно поверхности, на которой размещается табличка

Контрастность надписи относительно фона таблички (чаще всего черный на желтом фоне, но допустимы и другие цвета!)

Знаки доступности (пиктограммы)

- Можно использовать только пиктограммы по ГОСТ 52131-2019
- Знаки информируют посетителей о том, что данный объект доступен для посещения инвалидами.
- Каждой нозологии соответствует своя пиктограмма. Использовать нужно только знаки той нозологии, для которой адаптировано учреждение.





АРХИТЕКТУРНАЯ ДОСТУПНОСТЬ ОБРАЗОВАТЕЛЬНОГО УЧРЕЖДЕНИЯ

внутренние
пространства

МНЕМОСХЕМЫ

Мнемосхема - тактильно-рельефное табло, представляющее собой схему движения по маршруту, доступному для людей с нарушениями функций зрения, с помощью которой можно тактильным способом получить информацию о доступности объектов, помещений, путях эвакуации и пр.

Все необходимые надписи выполнены в виде плоско-выпуклых элементов и дублируются шрифтом Брайля.

Мнемосхема может быть выполнена как для помещения, так и для территории объекта.

Мнемосхемы могут быть тактильные (для напольного размещения и настенного крепления), тактильно-звуковые (говорящие) и светонакопительные.



ТАБЛИЧКИ И МНЕМΟΣХЕМЫ

Делаем по
ГОСТ Р 59602-2021

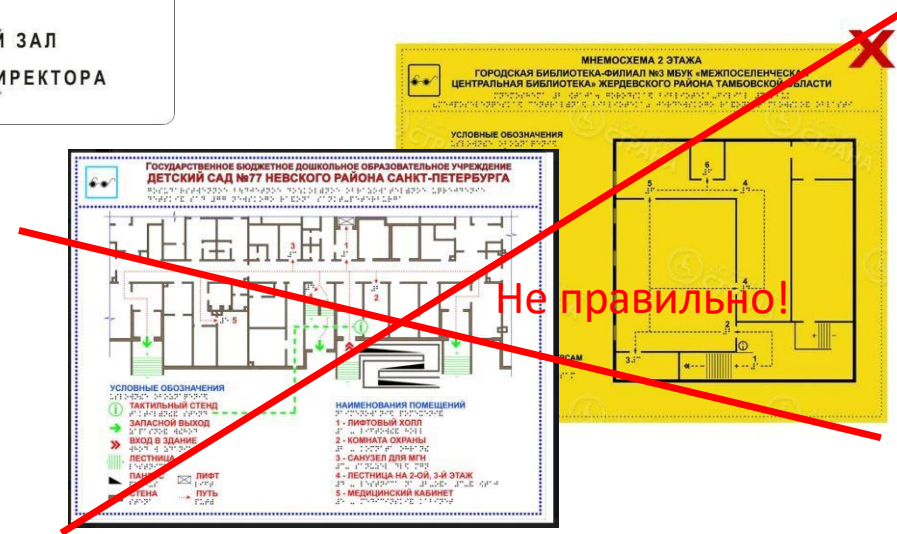
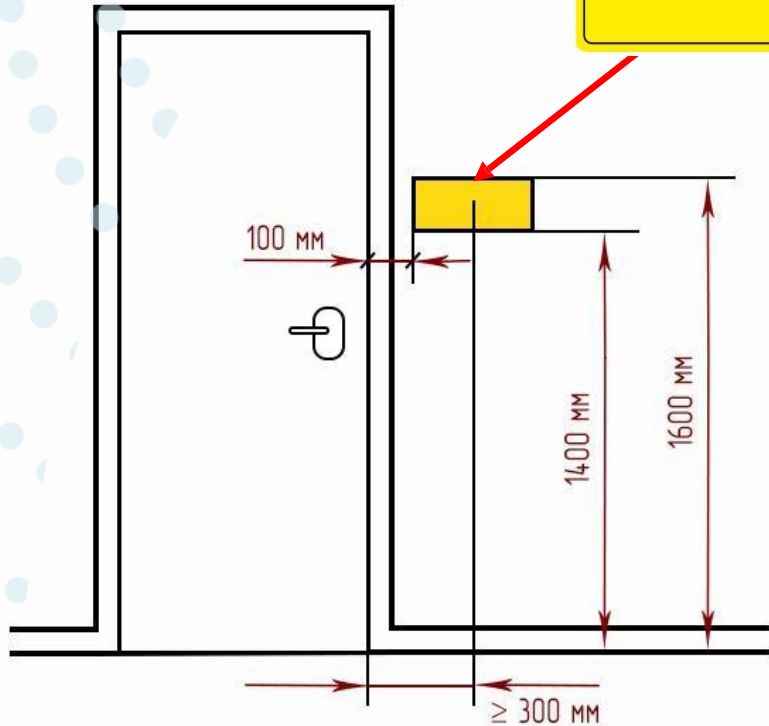

ИНФОРМАЦИОННЫЙ ТЕРМИНАЛ

Информационные терминалы - комплексное решение, ориентированное на все категории учащихся с ОВЗ. Основное место установки - холл или входная зона образовательного учреждения.

Посетители и учащиеся могут самостоятельно и оперативно получить необходимую справочную информацию об учреждении (расписание уроков, часы работы, ФИО сотрудников, номера кабинетов, новости, анонсы и отчеты по прошедшим событиям, интерактивный план здания, пути прохода по нему и др.)

Современные модели оснащают высококонтрастным сенсорным экраном, видеочамерами, встроенной индукционной системой для слабослышащих, прочным металлическим корпусом.



ЗВУКОВЫЕ МАЯКИ

Звуковые маяки и информаторы воспроизводят аудиосообщения для информирования незрячих и слабовидящих посетителей образовательных учреждений о возможностях или рисках в зонах, где они установлены.

Сообщения записываются в зависимости от потребностей каждого учреждения, могут проигрываться как по команде оператора, так и при нажатии на кнопку вызова или автоматически при срабатывании датчика движения.

Устройства могут быть подключены к системе громкой связи и оповещения учреждения.



СИСТЕМЫ СУБТИТРИРОВАНИЯ

Система «Исток-Синхро» предназначена для помощи слабослышащим и глухим учащимся в коммуникации и получении информации.

Для слабослышащих реализована функция преобразования акустического сигнала в переменное электромагнитное поле для возможности передачи звуковой информации по беспроводному каналу пользователям слуховых аппаратов и систем кохlearной имплантации.

Для глухих посетителей предусмотрена функция чтения и написания текстовых сообщений на сенсорном дисплее панели, а также обмена сообщениями по беспроводному каналу коммуникации с планшетом сотрудника учреждения.



МОБИЛЬНЫЕ ПОДЪЕМНЫЕ УСТРОЙСТВА

Мобильные подъемные устройства на гусеничном ходу предназначены для транспортировки учащихся в инвалидных креслах по лестницам, угол наклона которых превышает максимально допустимый для установки пандусов (35 градусов) Их также можно использовать в здании без лифтов или если бюджет не позволяет установить стационарный подъемник.

Преимущества мобильных подъемников:

- не требуют монтажа,
- просты в использовании, не требуют значительных физических усилий,
- перемещение происходит непосредственно в инвалидном кресле, которое легко крепится к подъемнику,
- заряжаются от электросети 220 V.



СРЕДСТВА ЭВАКУАЦИИ

Эвакуационный стул (кресло) предназначен для спасения учащихся с инвалидностью без кресла-коляски по лестничным маршам при пожаре или в другой чрезвычайной ситуации.

Согласно СП 59.13330.2020 эвакуационные кресла должны быть в каждом здании.

Эвакуационный стул может быть электрическим (с приводом) и механическим.

Такое кресло не требует применения физической силы, с ним справится и один человек, даже хрупкая женщина.



МАРКИРОВКА ПОВЕРХНОСТЕЙ И СТУПЕНЕЙ В ПОМЕЩЕНИИ

- Контрастная маркировка потенциально опасных зон (выступы, нависающие конструкции)
- Тактильная плитка полосой шириной 50-60см на расстоянии 30см перед краевыми ступенями лестниц
- Контрастная маркировка ступеней лестниц, шириной 8-10см на горизонтальной части ступени
- Кромки ступеней на путях эвакуации должны быть размечены аналогично лентой, светящейся в темноте

ВАЖНО!

Тактильная плитка **НЕ** размещается:

- в коридорах уже 4х метров;
- в зданиях общеобразовательных и дошкольных образовательных организаций
- в зданиях сестринского ухода, геронтологических центрах

Размещение тактильных указателей (тактильных индикаторов и/или тактильной плитки) в помещении.

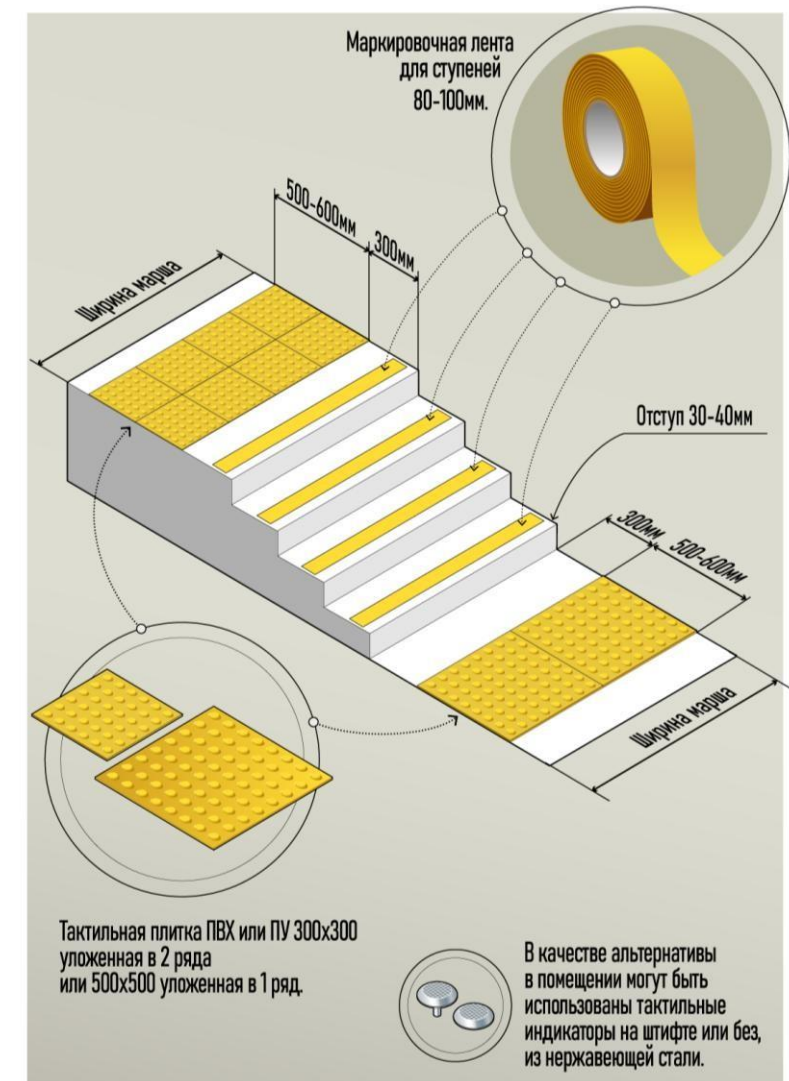

ТАКТИЛЬНАЯ РАЗМЕТКА В ПОМЕЩЕНИЯХ

Размещение тактильных указателей на выходе на лестничную площадку через открытый проем.

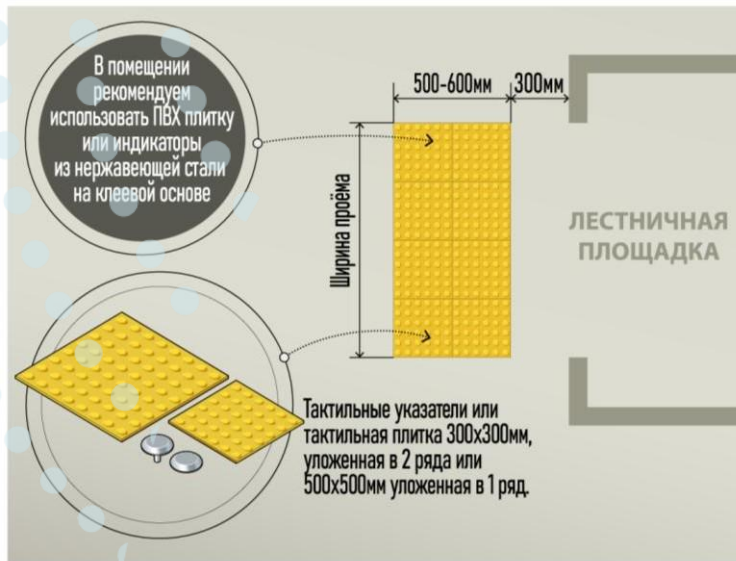

В качестве ТНУ могут быть использованы плитка или индикаторы.

Обозначение тактильными указателями препятствий.

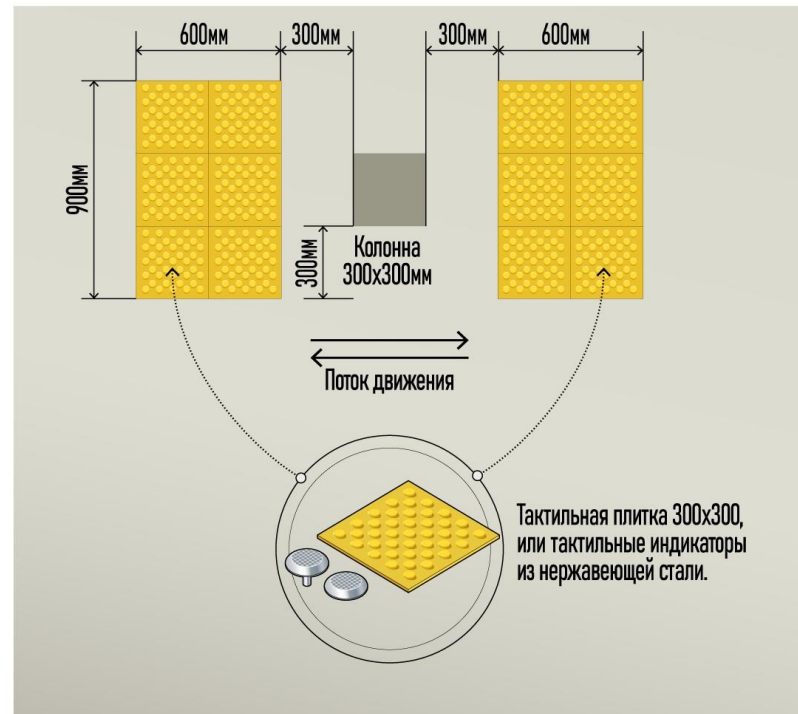

Обозначение тактильными указателями пути движения, поля получения услуг.

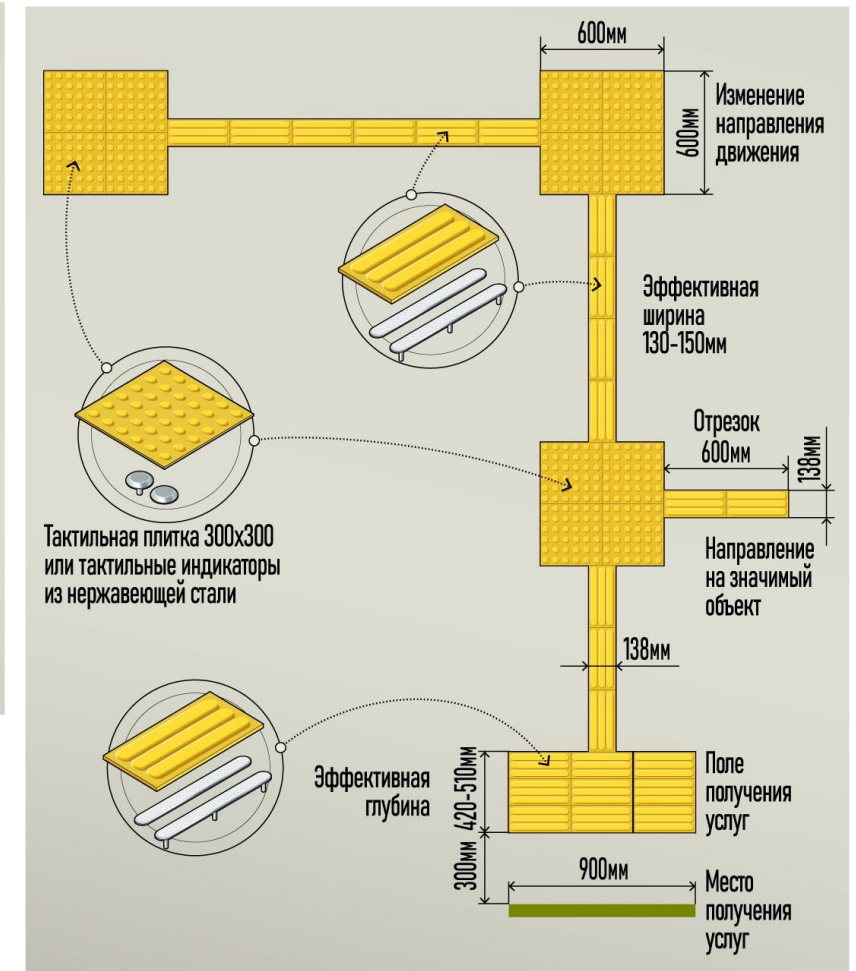

ТАКТИЛЬНЫЕ РЕЛЬЕФНЫЕ НАПОЛЬНЫЕ УКАЗАТЕЛИ

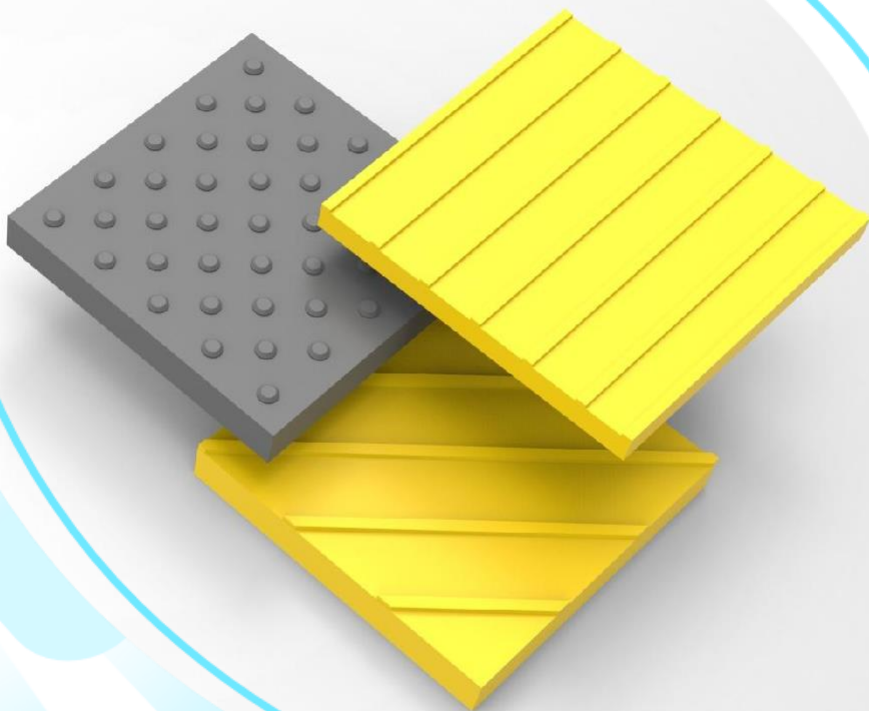

Изготавливаются из бетона, полиуретана, ПВХ, тактильные конусы - из полиуретана, ПВХ и нержавеющей стали, алюминия.

Служат для навигации незрячих и слабовидящих обучающихся на улице и внутри помещений и для оповещения о наличии на пути следования каких-либо препятствий (двери, пороги, ступени).

Перед лестницей или выходом на открытую площадку тактильная плитка укладывается по ширине всей лестницы, глубиной 50-60 см с отступом 30 см от края первой ступени.

Варианты укладки перед дверью:

- если дверь открывается на себя - по ширине дверного проема, глубиной 50-60 см, причем отступ от начала дверного проема должен быть равен ширине полотна двери.
- если дверь открывается от себя или раздвигается - за 30 см до двери по ширине дверного проема глубиной 50-60 см.

СПЕЦИАЛЬНАЯ МЕБЕЛЬ

Скамьи для инвалидов и других маломобильных групп населения представляют собой конструкцию с более высоким, по сравнению с обычными скамейками, сиденьем.

Данные скамейки позволяют учащимся с нарушением опорно-двигательного аппарата осуществить передышку и прислониться без дополнительной нагрузки на ноги.

Скамейка для инвалидов изготовлена из стального каркаса с деревянными рейками, устанавливается в пол или бетонируется.



**АРХИТЕКТУРНАЯ
ДОСТУПНОСТЬ
ОБРАЗОВАТЕЛЬНОГО
УЧРЕЖДЕНИЯ**

**санитарные
комнаты**



КТО ДОЛЖЕН ИМЕТЬ АДАптиРОВАННЫЙ САМУЗЕЛ ДЛЮДЮДЕЙ С ИНВАЛИДНОСТЬЮ?



Согласно СП 59.13330.2020 п.6.3.1

- Во всех зданиях, где должны быть санитарно-бытовые помещения для посетителей следует предусматривать специально оборудованные для людей с инвалидностью универсальные и доступные кабины в уборных, места в раздевальных, ваннх и душевых. При этом должна быть обеспечена доступность уборных общего пользования для людей с нарушениями зрения и нарушениями опорно-двигательного аппарата.
- В зданиях дошкольных образовательных организаций, реализующих образовательные программы вариативных форм образования (проведение совместных занятий детей с родителями, центры игровой помощи, служба ранней помощи и пр.), следует в составе блока туалетных кабин предусматривать доступную кабину, оборудованную детским унитазом.

ПРАВИЛЬНО АДАптиРОВАННЫЙ САМУЗЕЛ



Нормативные документы, определяющие правила адаптации санузла:

- [ГОСТ 51261-2022 «Устройства опорные стационарные для маломобильных групп населения»](#)
- [СП 59.13330.2020 «СНиП 35-01-2001 «Доступность зданий и сооружений для маломобильных групп населения»](#)

ОСНАЩЕНИЕ САНИТАРНЫХ КОМНАТ

В инклюзивных образовательных организациях должна быть обеспечена доступность уборных общего пользования для людей с нарушениями зрения и нарушениями опорно-двигательного аппарата.

Если санузел имеет нормативные габариты и доступен для учащегося на кресле-коляске, в таком помещении обязательно должна быть установлена специализированная раковина с выемкой и без тюльпана.

Поручни предусматривают с каждой стороны унитаза на одинаковом расстоянии от оси унитаза. Расстояние между поручнями у унитаза должно быть от 700 до 750 мм при расстоянии оси унитаза не менее 350 мм.

Рядом с унитазом должно быть пространство (не менее 800 мм) для размещения кресла-коляски. Если унитаз располагается в углу санитарной комнаты, то устанавливается один откидной поручень со стороны подъезда кресла-коляски, если унитаз расположен по центру, то устанавливается два откидных поручня.

Санитарные комнаты **обязательно** должны быть оснащены кнопками вызова помощи со шнурком, которые передают сигнал беспроводным образом на приемник, находящийся у уполномоченных сотрудников.

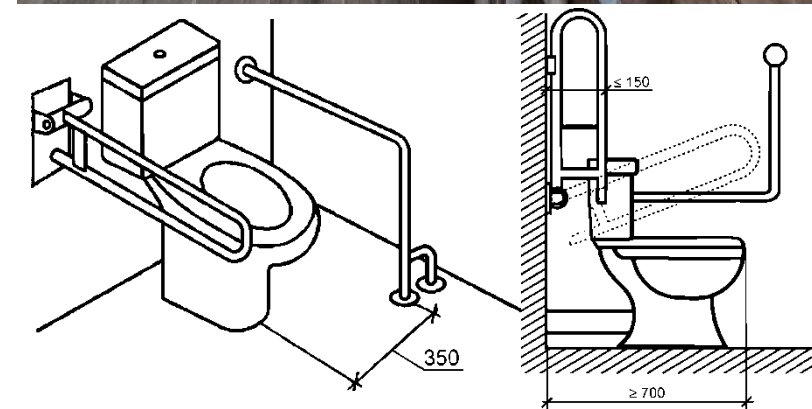

ПОШАГОВЫЙ ПЛАН АДАПТАЦИИ САУЗЛА



Правильный и удобный для людей с инвалидностью санузел начинается с подходящих габаритов санузла. Далее нужно оттолкнуться от проложенных коммуникаций и спланировать примерное местонахождение сантехники. Начинаем всегда с унитаза. Правильной высоты (45-50см) и правильной длины (70см). Подбор поручней строго зависит от габаритов унитаза! Далее, в оставшемся пространстве размещается раковина и поручни к ней. Если задачи помещения предполагают наличие душа, то душ планируется одновременно с унитазом первой очередью, т.к. тут опять же сильная зависимость от выводов и коммуникаций.



План действий на этапе проектирования и/или планирования:

- Изучение нормативных документов (ГОСТ 51261-2022, СП 59.13330.2020);
- Определения типа санузла и его габаритов;
- Определение выводов/коммуникаций;
- Определение месторасположения правильного унитаза;
- Расстановка поручней к унитазу;
- Определение местонахождения раковины;
- Подбор поручней к раковине;
- Размещение сопутствующих товаров для санузла.

ВЫБИРАЕМ ТИП САУЗЛА

Тип 1.
Универсальная
кабина уборной
с отдельным
входом

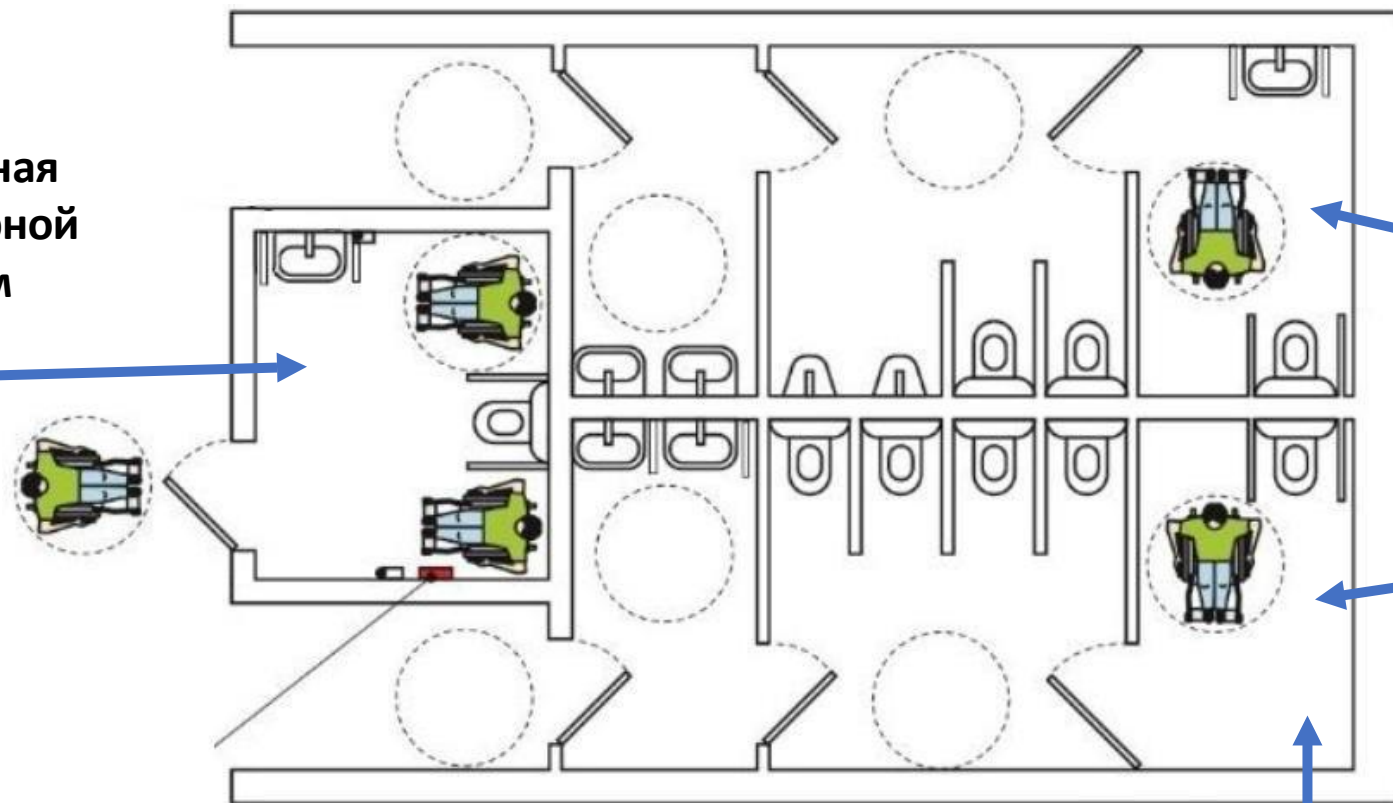

Тип 2. Доступная
кабина уборной в
туалетных блоках

по возможности размещать в доступной кабине
раковину

ГАБАРИТЫ УНИВЕРСАЛЬНОЙ КАБИНЫ

Габариты универсальной кабины с центральным расположением унитаза должны быть: 2,2 х 2,25м

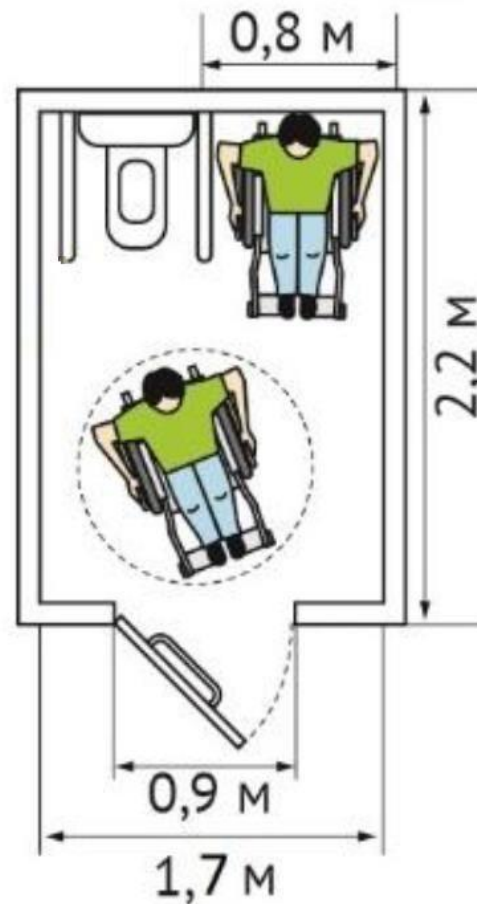
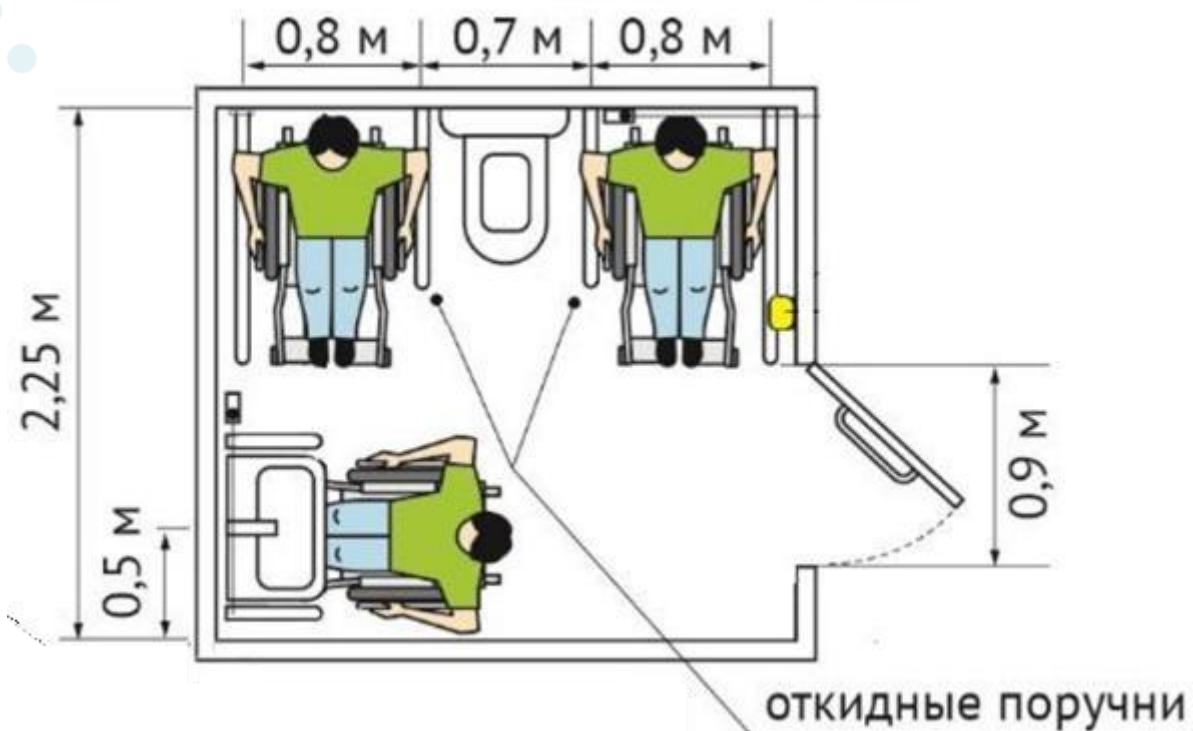

Габариты универсальной кабины с правым или левым расположением унитаза должны быть: 1,7 х 2,2м

ГАБАРИТЫ ДОСТУПНОЙ КАБИНЫ В БЛОКЕ

Доступная кабина уборной в туалетных блоках должна быть: 1,65 х 2,2 м

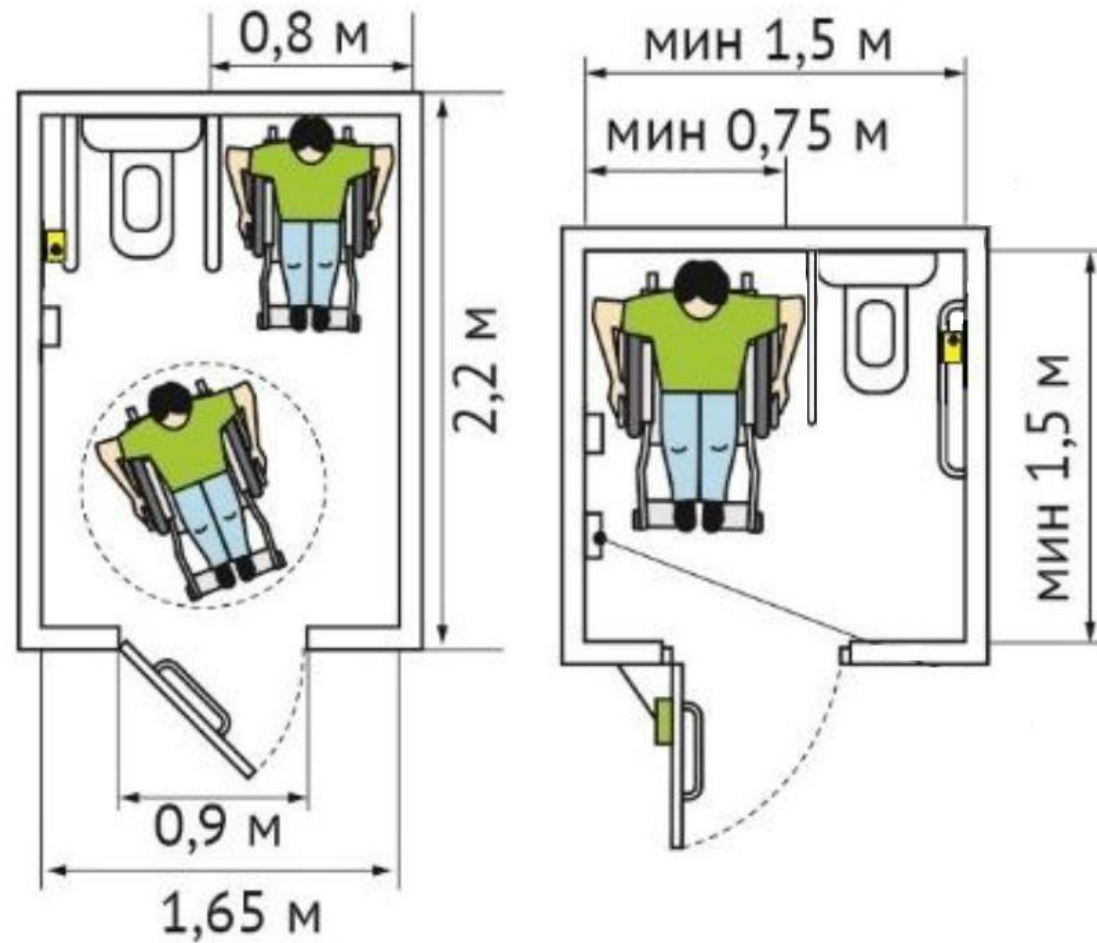

ВАРИАНТЫ ПЕРЕСАДКИ

Варианты пересадки с кресла-коляски на унитаз в зависимости от физических возможностей человека с инвалидностью

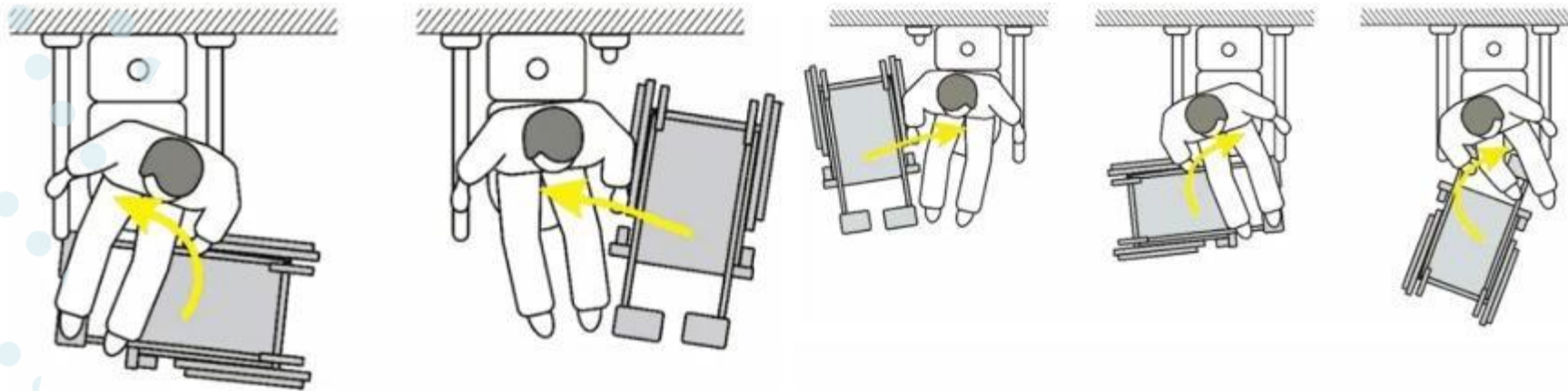

Правильная планировка санузла должна позволять осуществить все виды пересадок. Поэтому перед унитазом и сбоку от него должно быть предусмотрено свободное пространство. Так, рядом с унитазом должно быть место шириной не менее 80-90см, чтобы человек на коляске смог поставить коляску рядом с унитазом.



ИДЕАЛЬНЫЙ УНИТАЗ, СООТВЕТСТВУЮЩИЙ НОРМАМ

п. 6.3.5 СП 59.13330.2020:

В санитарно-бытовых помещениях, доступных для инвалидов, следует применять

имеющие опору для спины унитаза:

**высотой 0,45–0,5 м. (от уровня пола до поверхности сидения),
длиной 0,7 м (прим. : можно больше!)**

Почему 70см? Почему 45-50см?

Представьте, что человек должен пересесть с коляски на унитаз. Он ставит коляску рядом с унитазом, а унитаз короткий (не нормативный) - человеку будет не удобно пересаживаться на сиденье унитаза позади себя. Длина унитаза в 70 см позволит поставить коляску вровень с унитазом и осуществить комфортную пересадку.

Тоже самое и с высотой: 45-50см - не случайны, высота обусловлена комфортной пересадкой с сиденья коляски на унитаз. Сиденье коляски - примерно на уровне 50см. Пересадка на более низкий унитаз равноценна падению. Равно как и пересесть с низкого унитаза на более высокое сиденье коляски - очень высокая нагрузка на руки для человека на коляске.



УНИТАЗЫ, 100% СООТВЕТСТВУЮЩИЕ НОРМАМ СП59

Унитаз для инвалидов



Подвесной унитаз для инвалидов



Инсталляция DSTRANA с закладными для монтажа поручней и кнопкой смыва из нержавеющей стали



Опора для спины для унитазов для инвалидов, универсальная регулируемая

КОМФОРТНЫЕ КОМБИНАЦИИ ПОРУЧНЕЙ ПО ГОСТ



Поручни у унитаза обеспечивают поддержку пользователей при переходе на сиденье унитаза и обратно.

Использование вертикального поручня облегчает вставание.



Комбинированный поручень с вертикальной или наклонной частью является наиболее удобным при вставании.

КОМБИНАЦИИ ПОРУЧНЕЙ В ЗАВИСИМОСТИ ОТ ПОЛОЖЕНИЯ УНИТАЗА

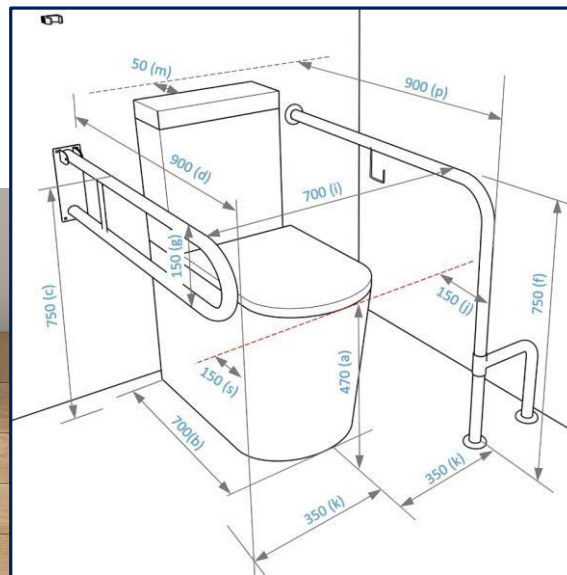
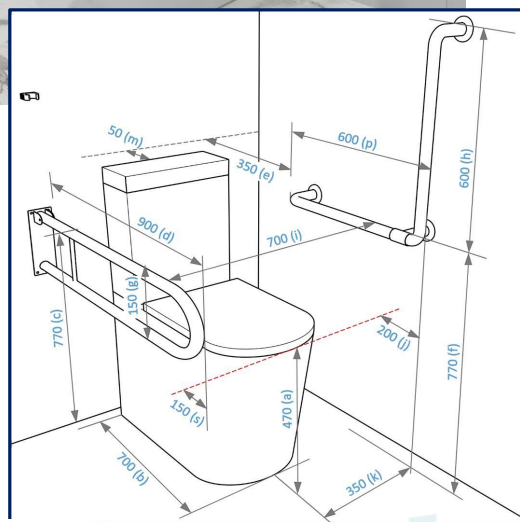

ПРАВИЛ ПОДБОРА ПОРУЧНЕЙ К УНИТАЗУ

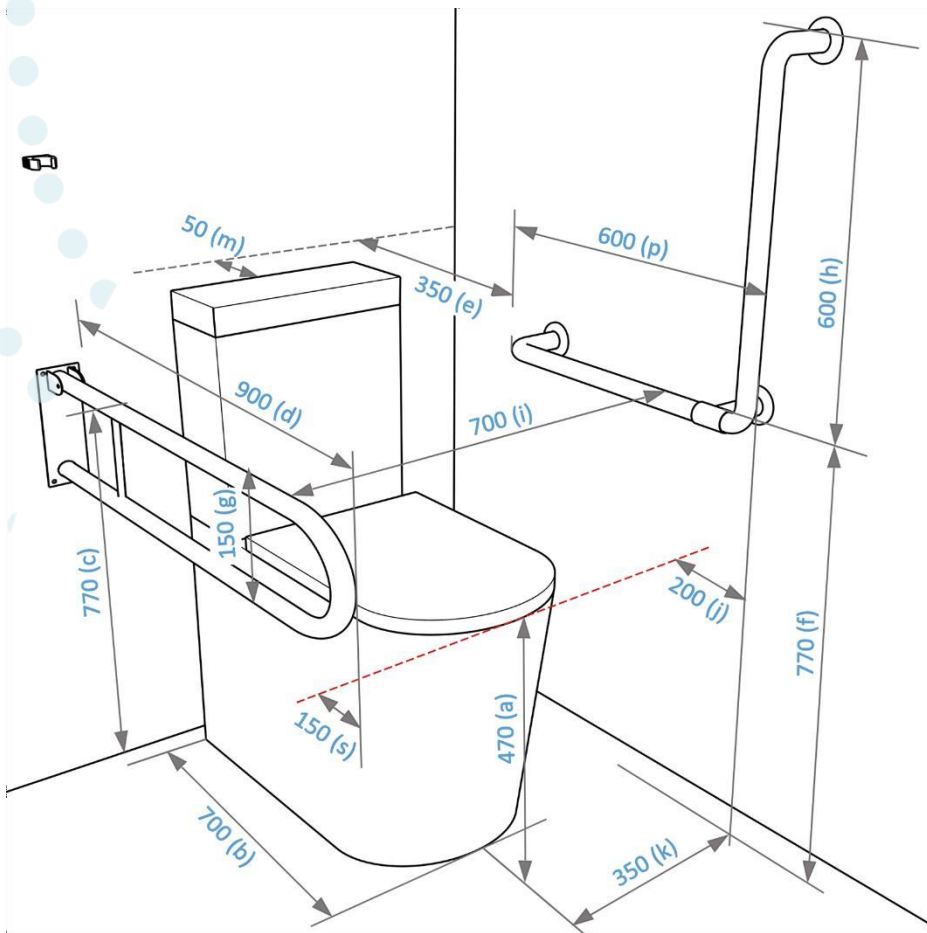

1. (a) – Высота чаши унитаза

Согласно требованиям СП 59.13330.2020, Высота чаши унитаза должна быть от 450 до 500 мм

2. b - Длина унитаза

Длина унитаза [арт.4620](#) - 700 мм, мы предлагаем ставить его с отступом 5см от стены ($700+50 = 750$ мм)

3. (c) - Высота установки горизонтальной части откидного поручня

Горизонтальная часть поручня должна располагаться на 300 мм выше уровня сиденья унитаза. При высоте унитаза в 470 мм, горизонтальные части поручней для унитаза устанавливаются на высоте 770 мм.

ПРАВИЛ ПОДБОРА ПОРУЧНЕЙ К УНИТАЗУ

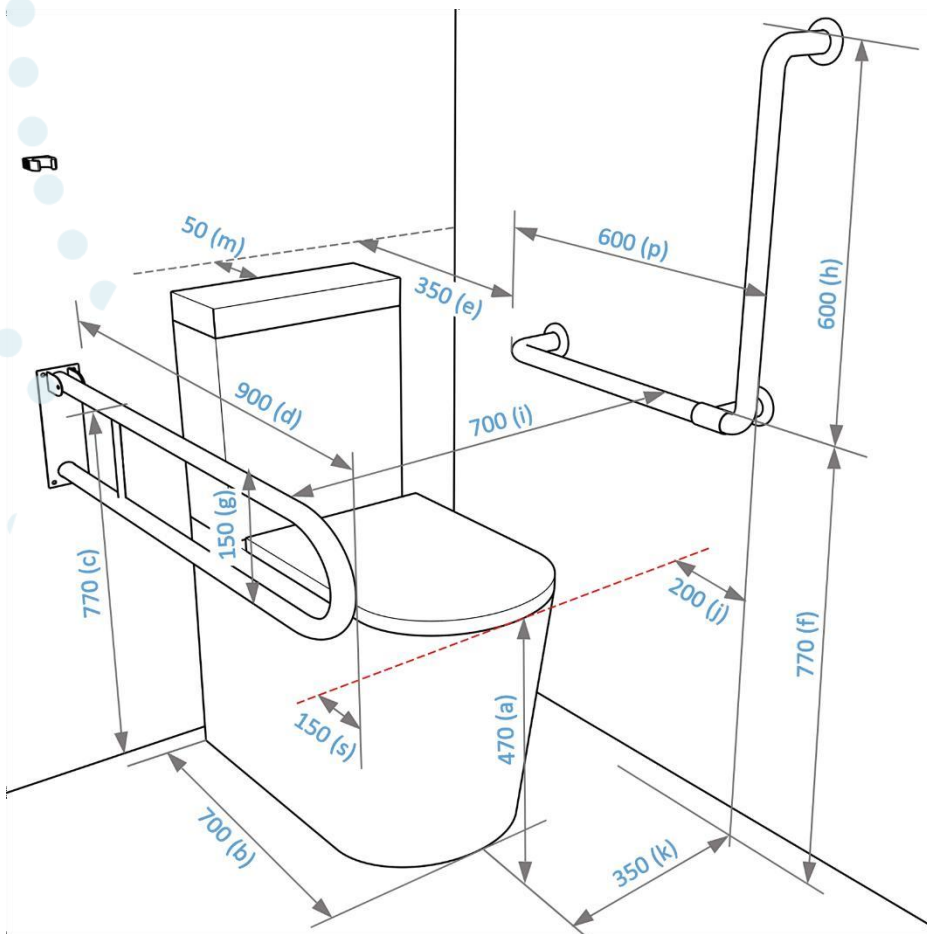

4. (d) - Длина откидного поручня

Длина поручня: расстояние от стены до края унитаза + 150мм (наш унитаз 700 + ставим его на 50мм от стены + 150мм выступ поручня = 900мм)

5. (p) - Длина поручня настенного L-образного

Длина поручня высчитывается следующим образом: к расстоянию от стены за унитазом до края чаши унитаза прибавить величину минимум 150 мм.

6. (f) - Высота установки горизонтальной части поручня

Поручень должен располагаться на 300 мм выше уровня сиденья унитаза. При высоте унитаза в 470 мм, горизонтальные части поручней для унитаза устанавливаются на высоте 770 мм

ПРАВИЛ ПОДБОРА ПОРУЧНЕЙ К УНИТАЗУ

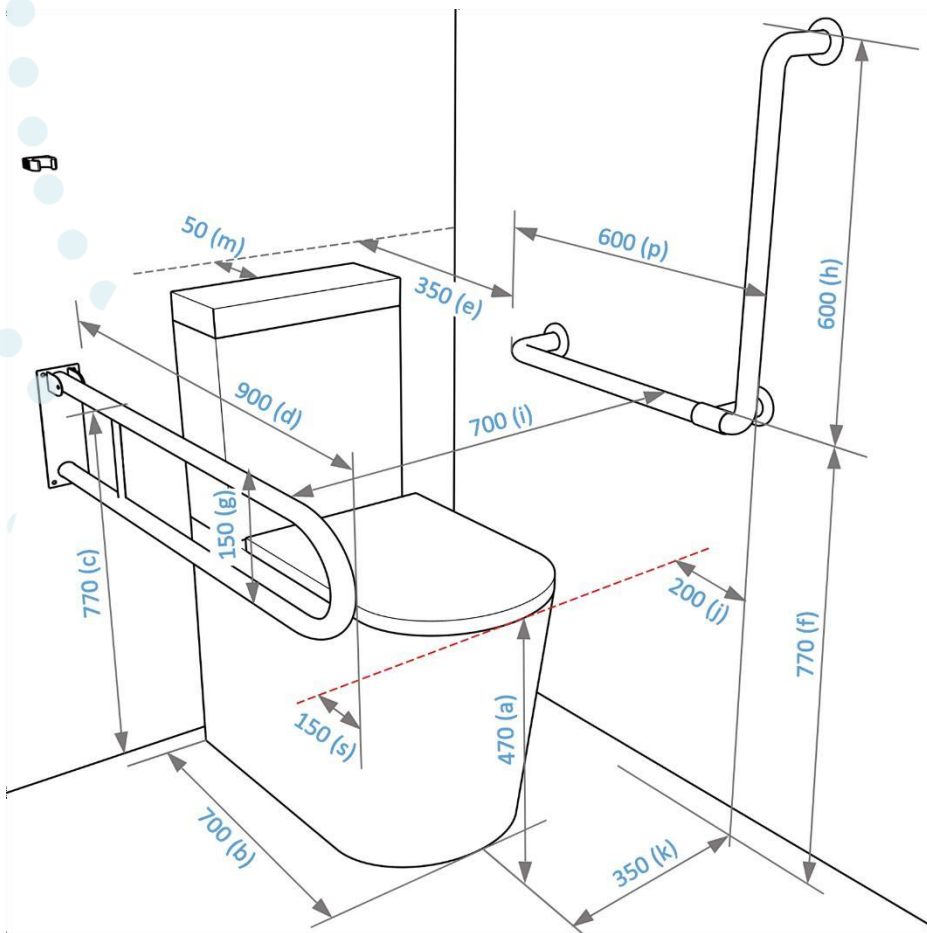

7. (g) - Ширина поручня

Для безопасного применения, все конструктивные элементы поручней, которые размещаются со стороны бокового доступа к унитазу, то есть с той стороны, где будет размещаться кресло-коляска при пересадке на унитаз, не должны выступать в зону размещения коляски более, чем на 150 мм.

8. (m) - Отступ от стены

В большинстве случаев монтаж унитаза вплотную к стене неудобен, поэтому мы закладываем технологический отступ от стены.

9. (i) - Расстояние между поручнями

Поручни для унитаза должны устанавливаться на одинаковом расстоянии от оси (центра) унитаза. При этом расстояние между ними должно составлять 700-750 мм.

ПРАВИЛ ПОДБОРА ПОРУЧНЕЙ К УНИТАЗУ

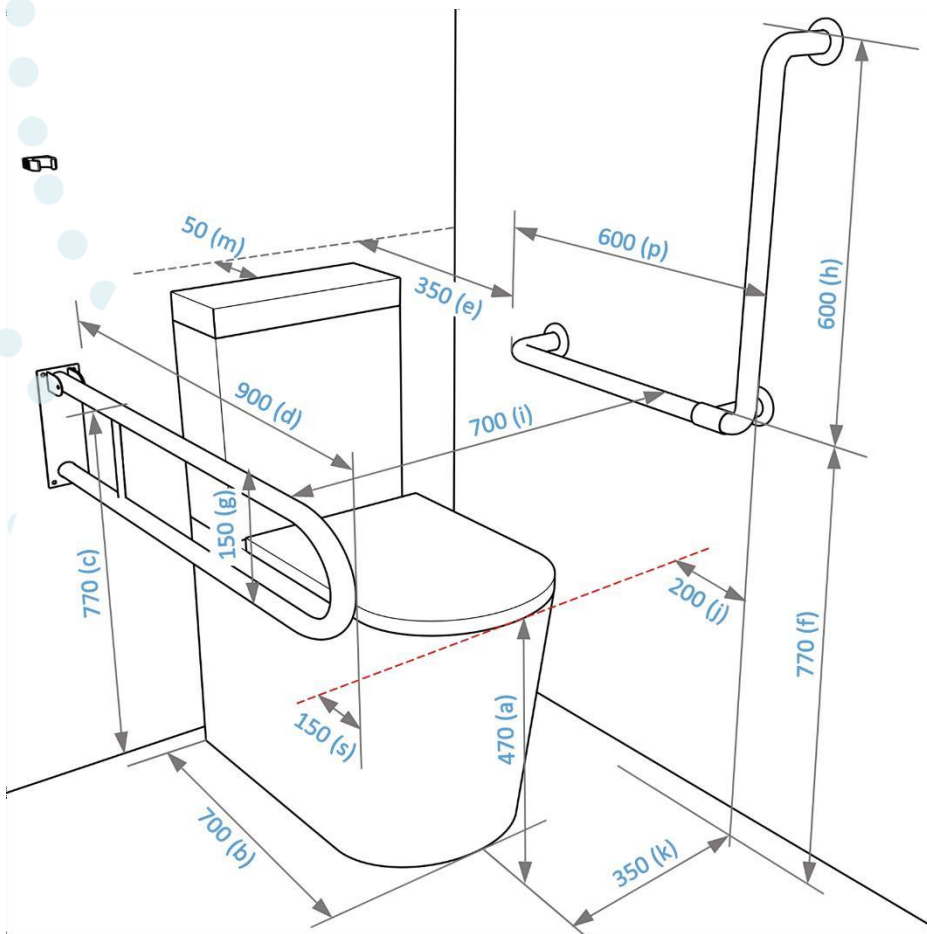

10. (s) - Выступ откидного поручня за передний край унитаза

Поручень должен выступать за передний край унитаза не менее 150 мм.

11. (k) - Расстояние от поручня до оси (центра) унитаза

Поручни для унитаза должны устанавливаться на одинаковом расстоянии от оси (центра) унитаза. При этом расстояние между ними должно составлять 700-750 мм. А значит расстояние от оси унитаза до поручня должно быть максимум 350мм.

ВНИМАНИЕ! НЕ ПОВТОРЯТЬ!



Недопустимо разворачивать дополнительную опору поручня в сторону унитаза, это создает травмоопасную ситуацию при вставании. За выступающие в зону движения опоры поручня можно зацепиться ногой и упасть.

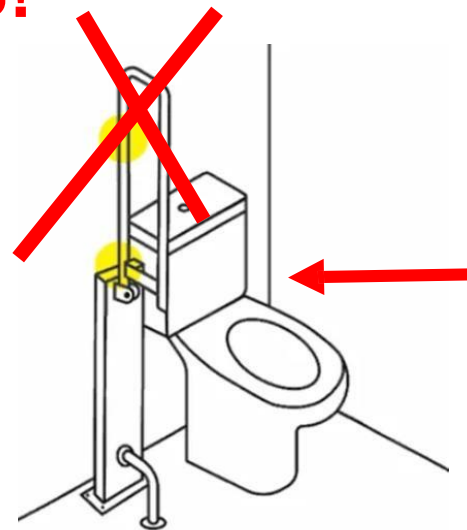

Откидной поручень без устройства фиксации в вертикальном положении недопустим.

Недопустимо устанавливать фиксированные (не откидные) поручни со стороны пересадки на унитаз в доступной и универсальной кабине

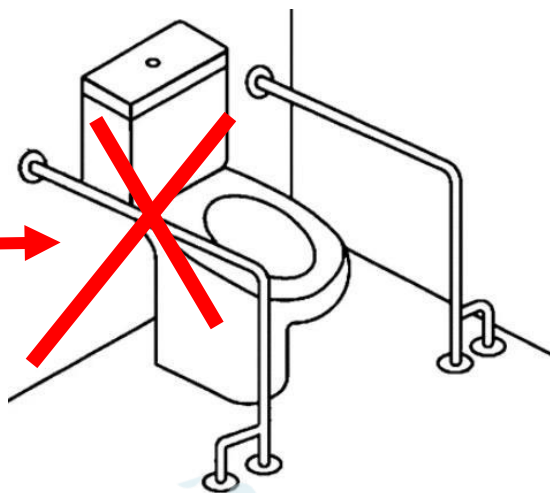

Поручни, установленные на унитазе могут применяться только для индивидуального использования с учетом веса пользователя и допустимой нагрузки на них, указанной в инструкции.

ПРАВИЛЬНАЯ РАКОВИНА

Согласно СП 59.13330.2020 п. 9.9:

В санузлах число кабин и устройств, необходимых для работающих в учреждении (производство, например) людей с инвалидностью, следует определять из расчета не менее одной раковины умывальника на семь человек с ОВЗ.

Свод правил не требует особой конфигурации раковины для людей с инвалидностью, однако при выборе важно соблюсти некоторые требования:

- **Высота установки раковины 0.8 м.**
- **Установка на тумбу, пьедестал запрещена!** Так как человек на инвалидной коляске должен иметь возможность подъехать максимально близко, чтобы воспользоваться раковиной.
- Ширина и высота проема для ног должны быть не менее 0,75 м, глубина - не менее 0,5 м.



[Раковина для инвалидов DSTRANA 640x550x165мм](#)



ПОДБИРАЕМ ПОРУЧНИ К РАКОВИНЕ НА ПРИМЕРЕ (см рисунок)

- **(с) - Длина поручня**

Поручни, располагающиеся по бокам раковины, должны выступать за передний край раковины не более 100 мм. Например, если раковина у11 арт.6926, на картинке глубиной 510 мм, то длина поручня должна быть не более 610 мм.

Поручень на картинке 550мм

- **(h) - Выступ поручня за передний край раковины**

Выступ поручня за передний край раковины на данной картинке составляет 40мм

- **(f) - Верхний край поручня**

Верхний край поручня должен быть выше раковина на 10-50 мм, чтобы предотвратить опирание на раковину

- **(e) - Ширина поручня**

Ширина двойного поручня, расположенного сбоку от раковины, не регламентируется нормативными документами

- **(j) - Просвет между поручнем и раковиной**

Расстояние между поручнем и раковиной должно составлять от 45 до 50 мм

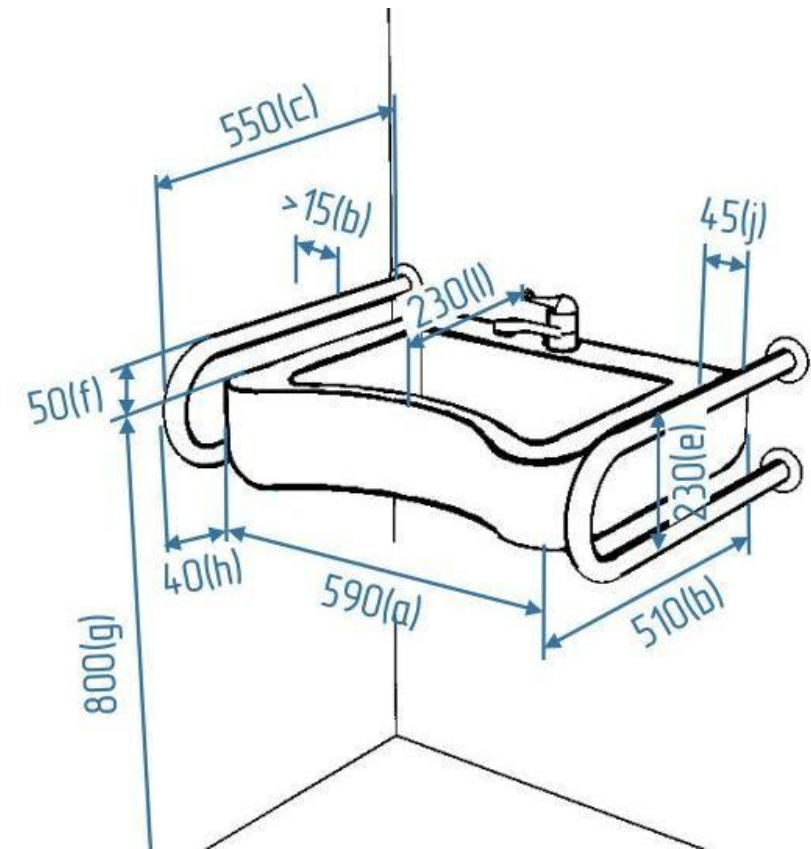

ПРАВИЛА (НЕ)ИСПОЛЬЗОВАНИЯ ПОРУЧНЕЙ НА ОПОРАХ

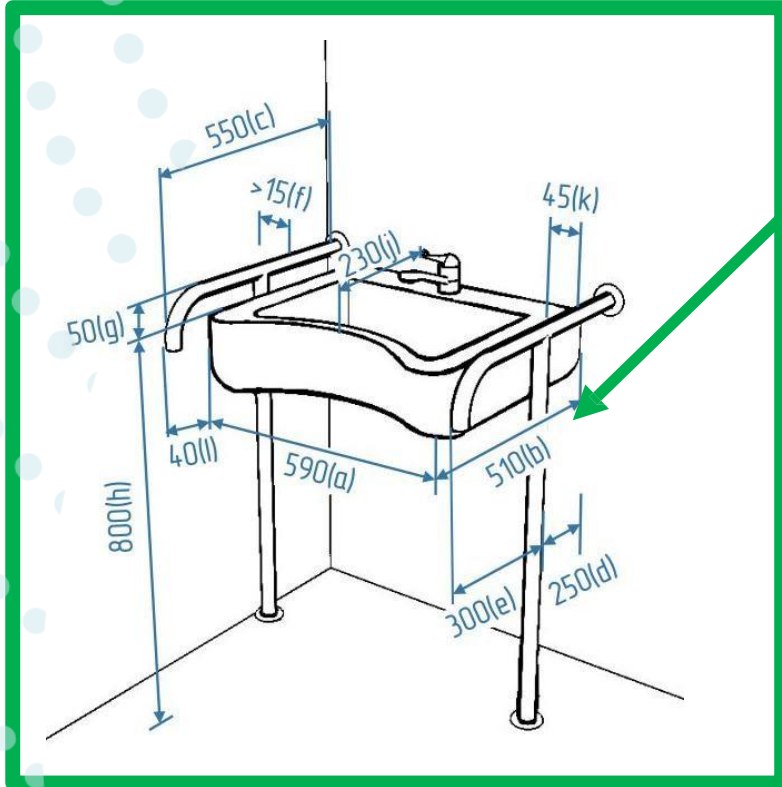

1. Опоры при напольном креплении поручней не должны быть расположены от его переднего края более чем на половину длины всего поручня
2. Стойки поручня напольного крепления по переднему краю раковины затрудняют использование пространства под раковиной для маневрирования кресла-коляски.
3. Опорных стоек поручней следует избегать, так как они могут помешать передвижению на кресле-коляске.

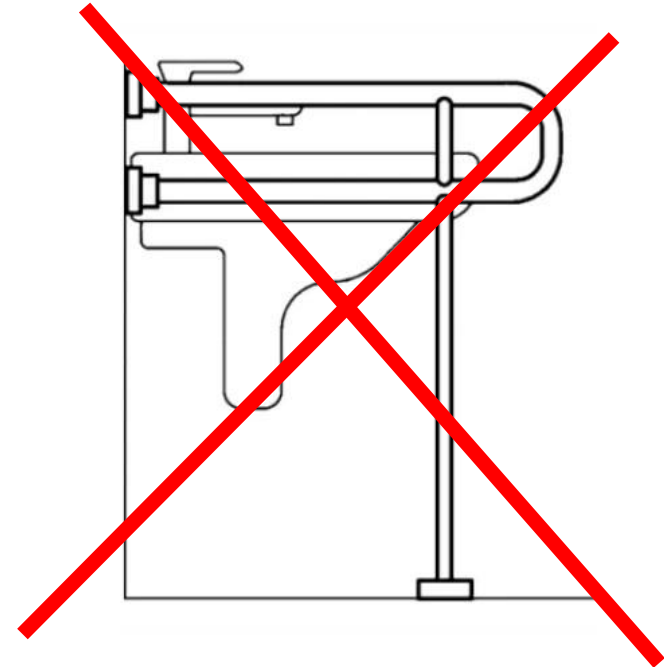

ВНИМАНИЕ! НЕ ПОВТОРЯТЬ!

Применение центральной опоры поручня у раковины мешает размещению кресла-коляски

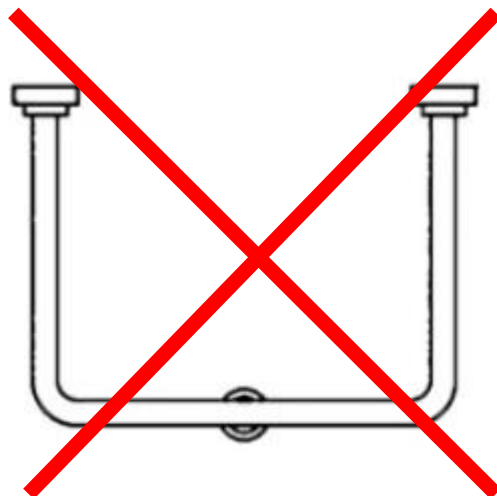
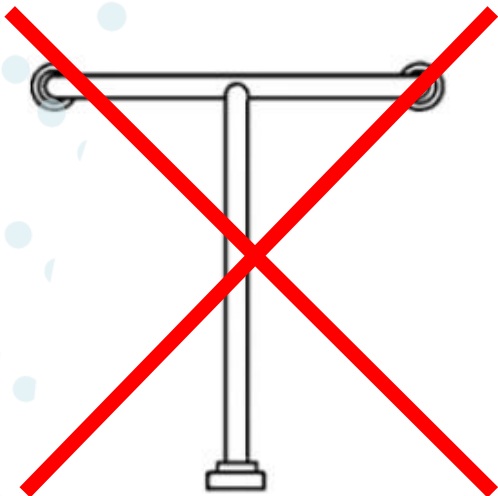

Поручень к раковине с нижней планкой для защиты слива затрудняет доступ к крану человеку на кресле-коляске

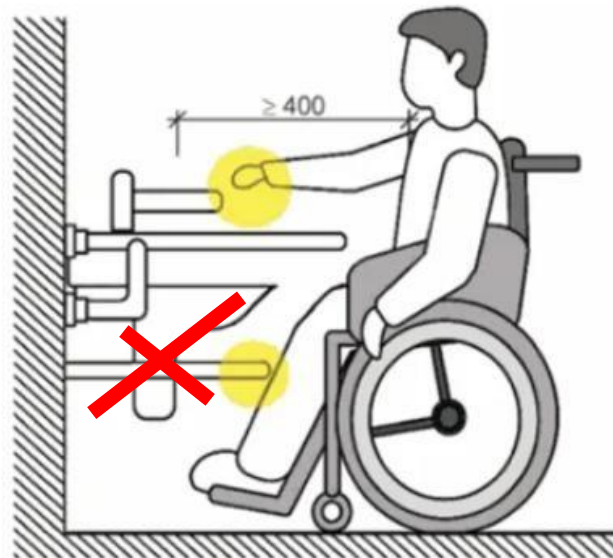

ПОРУЧНИ К ПИССУАРУ

Если в санузле предполагаются писсуары, то нужно учесть, что один из них следует расположить на высоте не более 0,4 м от пола.

А также необходимо оснастить его поручнем в соответствии с **ГОСТ Р 51261 п. 5.5.11**

- С двух сторон от писсуара
- Расстояние от оси писсуара 30 см (60 см между поручнями)
- Высота верхнего края не менее 130 см

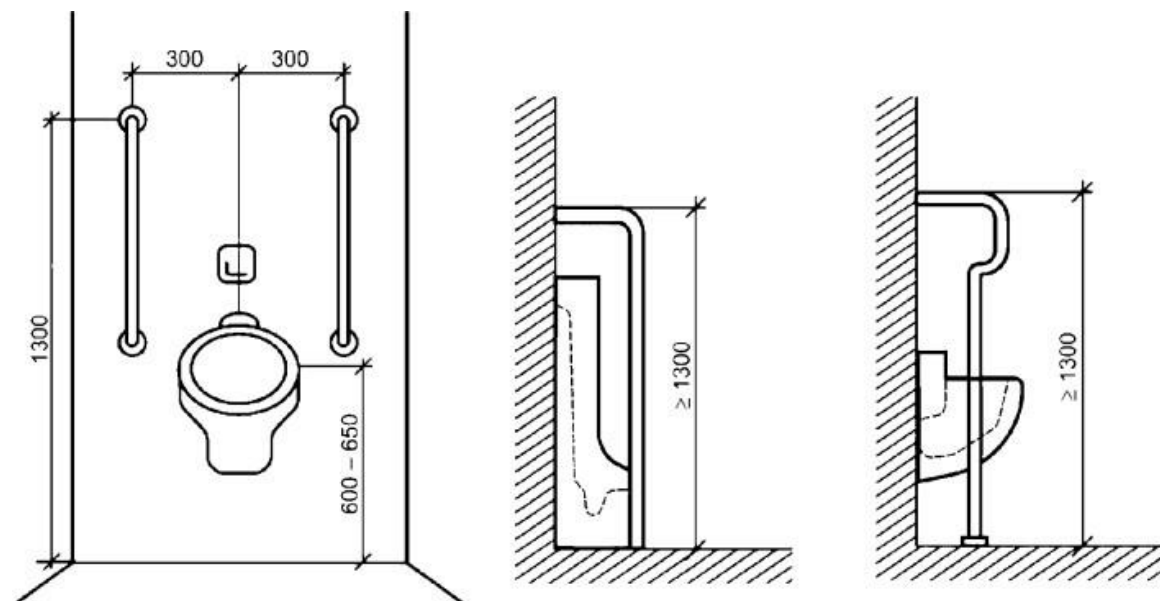
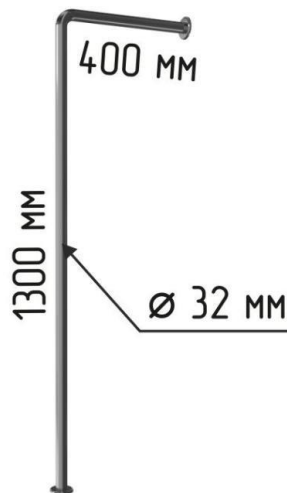

СИСТЕМА ВЫЗОВА ПОМОЩИ

СП 59.13330.2016 п. 6.3.6 Доступные и универсальные кабины должны быть оборудованы системой тревожной сигнализации или системой двухсторонней громкоговорящей связи. Тип системы, которая должна быть применена, определяется в задании на этапе проектирования.

Кнопка вызова помощи для санузла обязательно должна быть оснащена длинным шнуром с кольцом. Такая конструкция необходима в том случае, если человек окажется на полу, чтобы он мог свободно (беспрепятственно!) дотянуться до кольца и потянуть за него, позвав на помощь.

Тактильно визуальный знак обозначения кнопки вызова должен размещаться непосредственно над кнопкой вызова. Высота расположения верхнего края должна быть 1,3 м от уровня поверхности (ГОСТ Р 52131-2019 п. 4.3.8.4).



Система вызова помощи в санузел с кнопкой со шнурком
Артикул: А310ш



Система вызова помощи с двусторонней голосовой связью
Артикул: А610

КРЮЧКИ ДЛЯ КОСТЫЛЕЙ И ТРОСТЕЙ

п. 6.3.3: "В кабине сбоку от унитаза следует предусматривать пространство рядом с унитазом шириной не менее 0,8 м для размещения кресла-коляски, а также крючки для одежды, костылей и других принадлежностей."

Для санузлов существуют специальные держатели для тростей и костылей.

Качественный держатель изготавливается из стали.

Может дополняться табличкой с тактильной разметкой, указывающей на место хранения тростей. Универсальные держатели для трости могут использоваться и для верхней одежды. Напольная модель вмещает сразу несколько палочек, что удобно в домах престарелых, поликлиниках, санаториях.



Универсальный держатель для трости и костылей. Артикул: 2268



Крючок-держатель для костылей (травмобезопасный)
Артикул: DSKP2



ВХОД В САМУЗЕЛ



Проем

Согласно СП вход в санузел должен быть:

(п. 7.1.6)

Ширину дверного проема санитарно-гигиенических помещений, межкомнатных и балконных дверей следует принимать не менее 0,80 м

Тактильный знак

Согласно СП при входе в санузел должен быть тактильно-визуальный знак обозначения обособленного туалета для людей на креслах-колясках и подходящего для инвалидов по зрению, инвалидов по слуху.

Знак должен располагаться возле дверей блоков санитарно-бытовых помещений, включающих в себя доступные кабины (уборных, душевых, ванн и т.п.), и универсальной кабины уборной со стороны ручки на высоте от 1,2 до 1,6 м от уровня пола и на расстоянии 0,1-0,5 м от края двери.

Размещение на двери НЕ ДОПУСКАЕТСЯ ГОСТ Р 52131-2019 п. 4.3.7.5

Требования по внешнему виду табличек регламентируются

ГОСТ Р 52131-2019.

! На картинке использовано изображение для универсальных кабин санузла для людей с инвалидностью

ВХОД В САЛУЗЕЛ

Кроме таблички вход в санузел должен быть оборудован системой «Свободно-занято»

СП 59.13330.2020 п. 6.5.11 Устройства информирующих индикаторов (информационные поля механических индикаторов замка "занято/свободно", электронные табло и пр.), устанавливаемых на входе в санитарно-бытовые помещения, должны быть доступны для людей с нарушенным цвето-восприятием: значение цвета информационного поля следует пояснять соответствующим знаком или надписью

А так же на нашей двери стоит заменить ручку, ведь они тоже должны быть особенными.

п. 6.4.3 В общественных зданиях следует применять дверные ручки, запоры, задвижки и другие приборы открывания и закрывания дверей, которые должны иметь форму, позволяющую человеку с инвалидностью управлять ими одной рукой и не требующую применения слишком больших усилий или значительных поворотов руки в запястье. Целесообразно ориентироваться на применение легко управляемых приборов и механизмов, а также С- и П-образных ручек.

Приборы для открывания и закрывания дверей, дверные горизонтальные поручни следует располагать на высоте 0,8-1,1 м.



[Световое табло свободно/занято 340x140x20 мм](#)
[Артикул: ИТ6043](#)



[Дверная ручка для людей с инвалидностью](#)
[Артикул: DS 4103](#)

ИТОГО! ПРАВИЛЬНО АДАПТИРОВАННЫЙ САЛУЗЕЛ: НА ЧТО ОБРАЩАТЬ ВНИМАНИЕ?



Адаптированный санузел делается, в первую очередь, для людей на колясках и людей с нарушениями ОДА (в т.ч. пожилых).

- Оценить габариты пространства. Желательно, чтобы помещение под санузел для МГН было не менее 2,3х2,3 м
- Проверить ширину проема! Не менее 0,8 м д.б.
- Сбоку от унитаза должно быть пространство шириной не менее 0,8 м. Перед унитазом должна быть площадка диаметром не менее 1,4 м, иначе человек не развернется!
- Обязательные элементы: унитаз (высота чаши 45 см, длина 70 см) + поручни по ГОСТ, раковина (глубина от 50см, расстояние до смесителя 40см) + поручни по ГОСТ, смесители локтевые/сенсорные, кнопка вызова со шнуром
- **Рекомендательно:** сменные сиденья на унитаз, наклонное зеркало, остальные аксессуары д.б. легко использовать без физических усилий



**ДОСТУПНОСТЬ
ОБРАЗОВАТЕЛЬНОГО
ПРОЦЕССА**

**ОСНАЩЕНИЕ
УЧЕБНЫХ И
РАБОЧИХ МЕСТ
ДЛЯ РАЗЛИЧНЫХ
НОЗОЛОГИЙ**

ИНКЛЮЗИВНАЯ СРЕДА В ОНЛАЙН ОБУЧЕНИИ

- Современное среднее и высшее профессиональное образование стремительно трансформируется в цифровую обучающую среду. Учащиеся с ОВЗ могут иметь дистанционный доступ к образовательным ресурсам и возможность полноценно пользоваться компьютерной техникой благодаря специальным устройствам и программному обеспечению.
- Благодаря технологиям, прежде ограниченный в контактах с внешним миром человек получает возможность реального взаимодействия в социуме, независимость и возможность обеспечивать себя.
- Компьютерные и ассистивные технологии активно помогают в освоении профессии: все больше специалистов с ОВЗ и инвалидностью могут удаленно выполнять квалифицированную работу, конкурируя на рынке труда с людьми без ОВЗ.
- Ассистивные технологии для доступа к ПК способствуют приобретению необходимых компетенций студентами с ОВЗ, обучающимися по таким направлениям, как графический дизайн, веб-разработка, программирование, интернет-маркетинг и др.

НАРУШЕНИЯ ОПОРНО- ДВИГАТЕЛЬНОГО АППАРАТА



АДАПТИРОВАННАЯ МЕБЕЛЬ



При изготовлении парт для учащихся с инвалидностью учитывают габариты кресла-коляски, чтобы ноги сидящего в нем человека свободно размещались в пространстве под столом.

Столешницы также имеют радиусный вырез, благодаря которому обеспечивается глубокий заход коляски.

Благодаря регулировке высоты, угла наклона столешницы и надежным фиксаторам большинство столов можно использовать в комплекте с любым стулом, инвалидной коляской и даже стоя.

Углубления для письменных принадлежностей и боковые ограждения по всему периметру столешницы создают дополнительные удобства при пользовании партой.

АДАПТИРОВАННЫЕ УСТРОЙСТВА ДЛЯ ПК (клавиатура, джойстик, кнопки)

Для комфортного использования ПК (набора текста, ввода информации, управления офисными приложениями, просмотра web-страниц) применяются:

- клавиатура с клавишами увеличенного размера, изолированными в отдельную ячейку с помощью специальной накладки, что позволяет исключить возможность одновременного нажатия разных клавиш;
- адаптированные джойстики и роллеры со сменными насадками для разного типа захвата, спроектированные так, чтобы реагировать даже на слабые касания пользователя;
- ударопрочные выносные кнопки увеличенного диаметра для выполнения функций кнопок компьютерной мышки.



АДАПТИРОВАННЫЕ УСТРОЙСТВА ДЛЯ ПК (адаптированные компьютерные мыши)



Для управления ПК учащимися с нарушениями ОДА используются адаптированные **кнопочные** мыши с большими доступными кнопками.

А компьютерная **мышь с системой поддержки** позволяет управлять ПК движениями подбородка и головы.

Программное обеспечение дает возможность индивидуально настроить функцию каждой кнопки, скорость курсора и другие параметры.

Все настройки сохраняются в памяти устройства, поэтому можно использовать настроенную мышь для доступа к любому гаджету.

АДАПТИРОВАННЫЕ УСТРОЙСТВА ДЛЯ ПК (компьютерная мышь-очки)

Компьютерная гироскопическая мышь-очки - это инновационное устройство, которое помогает учащимся с нарушением моторики верхних конечностей получить доступ к информационным и образовательным технологиям.

Система манипулирования состоит из гироскопической мыши-очков, кнопки-прикуса или выносных кнопок-переключателей различной чувствительности.

С помощью данной технологии люди могут пользоваться разнообразными устройствами от смартфона до телевизора.



АЙТРЕКЕР

Eye-tracking - это технология отслеживания положения глаз. Система состоит из двух частей:

- аппаратная часть (устройство слежения за движениями глаз - крепится к ПК, ноутбуку или планшету)
- программное обеспечение (ПО)

Eye-tracking помогает учащимся с нарушениями ОДА полностью управлять компьютером глазами (набирать текст, искать страницы в Интернете, просматривать видеоуроки, видеоролики и изображения, общаться в социальных сетях и т.д. без посторонней помощи).

Айтрекер оснащен 3D моделью глаз, что позволяет работать на компьютере учащимся с ДЦП, имеющим неконтролируемые движения головы.





НАРУШЕННАЯ ФУНКЦИЯ СЛУХА

FM-СИСТЕМА СОНЕТ 2.0

FM-система передают звук с микрофона непосредственно на динамики слуховых аппаратов или звуковых процессоров системы кохlearной имплантации, что позволяет создать в любом учебном помещении условия комфортного обучения учащихся с разными возможностями по слуху.

FM-система оснащена 15 радиоканалами. Преподаватель может свободно перемещаться по классу или аудитории, не напрягать голосовые связки, индивидуально работать с учащимися.

Приемники, передатчики, индукционные петли и заушные индукторы хранятся в специальном кейсе, который одновременно выполняет функцию зарядной станции. Кейс позволяет заряжать до 12 устройств, что удобно для образовательных организаций.



АКУСТИЧЕСКАЯ СИСТЕМА СВОБОДНОГО ЗВУКОВОГО ПОЛЯ

Акустическая система «Орфей» является дополнительным элементом FM-системы и служит для создания в учебном классе условий хорошей слышимости для всех групп обучающихся.

Голос преподавателя поступает с микрофона через FM-передатчик на акустическую колонку. Одновременно сигнал поступает и на FM-приемники слабослышащих учащихся.

«Орфей» мобилен, работает от сети и от встроенного аккумулятора. Систему можно переносить из кабинета в кабинет, размещать в спортзале или местах общего пользования, а также во время экскурсий, выступлений и занятий на открытом воздухе.



ИНДУКЦИОННЫЕ СИСТЕМЫ «ИСТОК»

Индукционные системы передают аудиосигнал с микрофона непосредственно на слуховые аппараты или звуковые процессоры системы кохlearной имплантации учащихся.

В учебных помещениях большой площади (актовые и концертные залы, лекционные поточные аудитории, холлы, коридоры и пр.) размещаются **стационарные информационные системы**, которые подсоединяются к микшерному пульта и обеспечивают значительный радиус передачи речи или музыки.

На стойках информации, в деканате, кабинете директора и т.д. используются **портативные индукционные системы**.

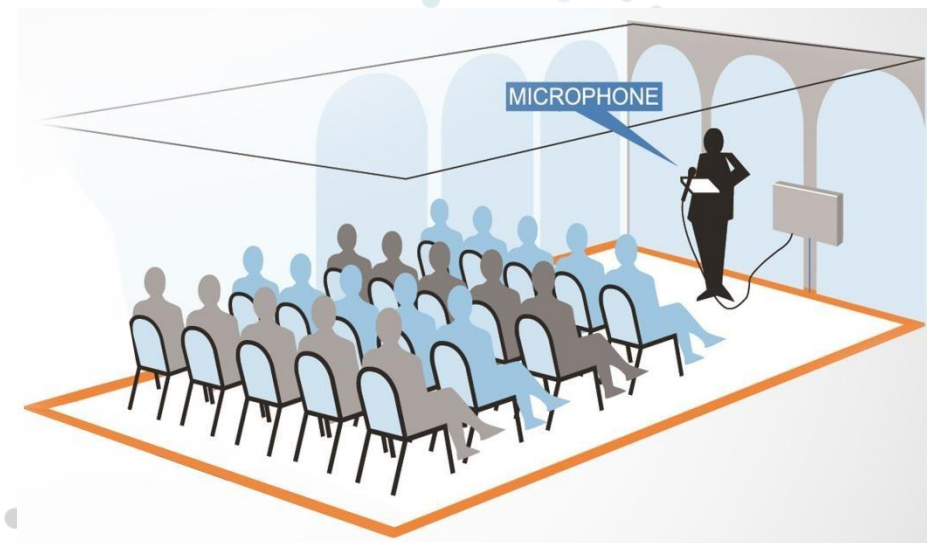



НАРУШЕННАЯ ФУНКЦИЯ ЗРЕНИЯ

ЗВУКОВОЕ РАСПИСАНИЕ VOICE

Звуковое расписание предназначено для использования слепыми и слабовидящими учащимися в образовательных учреждениях общего, среднего и высшего профессионального образования.

VOICE позволяет озвучивать предварительно записанное расписание уроков/пар для выбранного класса/группы и дня недели.

Звуковое расписание поставляется в комплекте с программным обеспечением для составления расписания.



ДИСПЛЕЙ-КЛАВИАТУРА БРАЙЛЯ

Данное устройство для незрячих людей позволяет полноценно пользоваться персональным компьютером.

Тактильный дисплей Брайля - это электромеханическое устройство, преобразующие текст с экрана компьютера или смартфона в рельефно-точечный шрифт.

Пользователь считывает информацию, проводя пальцами по Брайлевской строке - ряду ячеек с поднимающимися и опускающимися штифтами, формирующими символы.

Совместим с программным обеспечением экранного доступа.

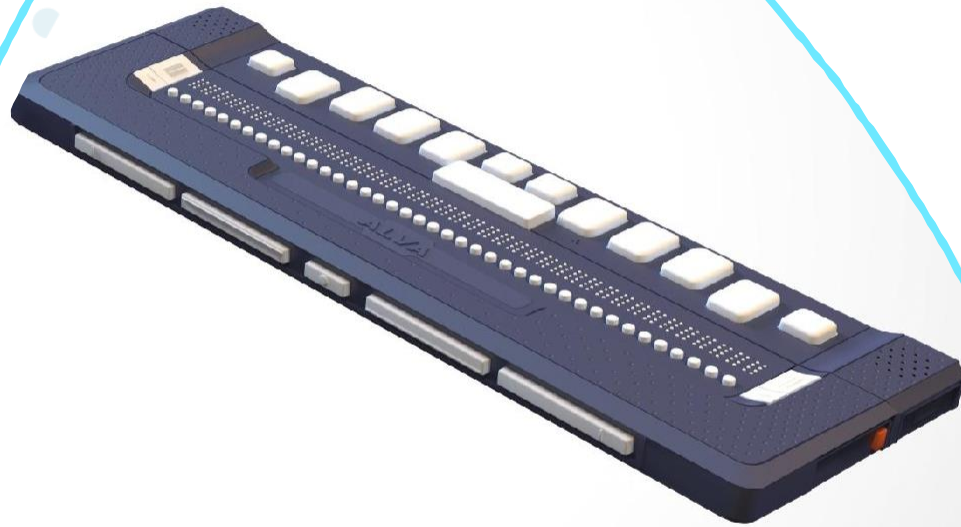

ПРОГРАММНОЕ ОБЕСПЕЧЕНИЕ ЭКРАННОГО ДОСТУПА

Наиболее популярными из современных адаптивных средств, помогающих незрячим и слабовидящим учащимся получить доступ к компьютерным и информационным технологиям, являются:

- программы экранного доступа и экранного увеличения,
- текстовые редакторы,
- программное обеспечение для сканирования и чтения.

Данные программы поддерживают функцию экранного увеличения высокого разрешения (HD), речевого выхода и возможность ввода/вывода текста посредством шрифта Брайля.



ЭЛЕКТРОННЫЕ ВИДЕОУВЕЛИЧИТЕЛИ

Для слабовидящих людей использование видеоувеличителей является одним из современных способов чтения.

С их помощью учащийся сможет прочесть даже самый мелкий и неразборчивый шрифт.

Приборы сканируют изображение и мгновенно выводят его в увеличенном виде на встроенный экран или на внешний монитор.

Видеоувеличители могут быть переносными или стационарными и имеют разный спектр возможностей.



НАГРЕВАТЕЛЬ ДЛЯ ТАКТИЛЬНОЙ ПЕЧАТИ

С помощью нагревателя можно легко и быстро создавать тактильные изображения (рисунки, диаграммы, карты, схемы и т.д.) форматов А3 и А4. Любая информация доступна благодаря возможности перевода ее в тактильный вид.

Нагреватель рекомендуется использовать в специализированных библиотеках, школах и других образовательных учреждениях, где его применение открывает новые возможности для обучения слабовидящих и незрячих людей.

Прекрасно подходит для организации рабочего места учащегося с ОВЗ.



ПИШУЩИЕ МАШИНКИ

Механические печатные машинки позволяют конспектировать лекции и записывать другую необходимую информацию с помощью шрифта Брайля.

Благодаря экрану электронной печатной машинки преподаватели и родители могут принимать активное участие в обучении, помогать и корректировать процесс печати.



ПРИНТЕРЫ БРАЙЛЯ

Для учащихся с полной либо сильной потерей зрения чтение точечно-рельефного шрифта является одним из основных каналов получения информации.

Современные принтеры Брайля выполняют печать из приложений Word и Excel, конвертируя обычный текст - в написанный с помощью азбуки Брайля.

Многие принтеры способны воспроизводить на бумаге тактильную графику через представление цветов с помощью точек разной высоты: низкие точки используются для отображения светлых цветов, а высокие - для более тёмных.

Для незрячего ребенка это является отличным подспорьем в развитии образного мышления и воображения.



УСТРОЙСТВА ДЛЯ ЧТЕНИЯ



- Для чтения плоскочечатных учебников и книг учащиеся с нарушениями зрения могут использовать **читающие машины**.
- Печатный источник размещают под камерой устройства, запускают сканирование, и через несколько секунд происходит голосовое воспроизведение распознанного текста благодаря встроенному синтезатору речи.
- Устройства поддерживают множество языков и вариантов чтения (мужские и женские голоса, территориальные диалекты).

ТИФЛОФЛЕШПЛЕЕРЫ

Тифлофлешплеер - это портативное переносное устройство для прослушивания аудиокниг в специальном защищенном формате специализированных библиотек РФ. Отличается привлекательным и удобным дизайном, легкостью в использовании и надежной работой.

Такие плееры подходят даже поздноослепшим учащимся с не очень чувствительными пальцами.

Функции: прослушивание музыки, аудио книг и радио; диктофон, часы, будильник, таймер, соединение с сетью Интернет, калькулятор, компас, ежедневник, возможность записи с внешнего источника (имеет линейный вход и режим записи на флешкарту или во внутреннюю память устройства).



СИСТЕМА КОММУНИКАЦИИ «ЧАРЛИ»

«Чарли» - устройство, преобразующее устную речь в текст для вывода на экран любого цифрового устройства, в т.ч. на дисплеи Брайля. Создано для независимого диалога между людьми с нарушениями слуха, слепоглохими и людьми без ограничений здоровья.

Устройство не нужно подносить к лицу - высокочувствительный массив микрофонов улавливает звук на расстоянии двух метров.

«Чарли» широко применяется в инклюзивных образовательных организациях. Устройство можно разместить как в предметных кабинетах, так и в учительских, в деканате, кабинете ректора, на информационных стойках во время приемной кампании.



МЕНТАЛЬНЫЕ ОСОБЕННОСТИ



ПЛАНИРОВЩИКИ И ТАЙМЕРЫ

Для учащихся с ментальными нарушениями время является абстрактным, трудным для усвоения понятием.

Таймеры наглядно показывают время и подходят для использования в учебном классе.

Планировщик помогает визуализировать **последовательность задач** или действий, когда необходимо измерить время любой деятельности. Устройство сообщает, когда задача завершена и когда начинается следующая.

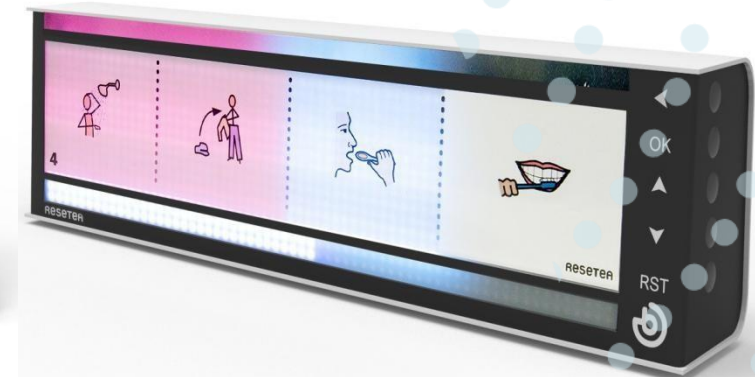

СПЕЦИАЛИЗИРОВАННАЯ МЕБЕЛЬ



Специализированная мебель для образовательных учреждений выполнена с учетом потребностей студентов с РАС. Данная парта рассчитана на 2 учащихся и снабжена перегородкой.

Закрытое с трех сторон пространство создает комфортную и безопасную для ребенка среду, минимизирует посторонние отвлекающие факторы и способствует концентрации внимания.

Сверху расположена регулируемая по высоте полочка для методических пособий, коммуникаторов, таймеров и т.д.

НАУШНИКИ ПРОТИВОШУМНЫЕ

Некоторые звуки являются физически болезненными для людей с РАС. К сенсорной перегрузке могут привести резкий звук звонка, шум и крики на переменах, гул в наземном транспорте и метро по пути в колледж.

Специальные наушники со звукоизоляцией помогают значительно повысить уровень жизни - они гасят звуки, превышающие 80 дБ, до предельно допустимого уровня и помогают:

- чувствовать себя лучше в шумных и многолюдных местах;
- устроить перерыв, если окружающий шум привел к сенсорной перегрузке;
- сосредоточиться на задаче, не отвлекаясь на звуки вокруг.





МНОГОУРОВНЕВЫЙ КОММУНИКАТОР

Предназначен для обеспечения коммуникации людей с ОВЗ, в том числе с РАС и двигательными нарушениями. Имеет встроенную **кнопку вызова помощника**.

Коммуникатор позволяет записывать и хранить звуковые сообщения длительностью не менее 30 секунд каждое. Сообщения записываются (и проигрываются) для каждой кнопки в отдельности и хранятся в коллекции звуковых сообщений.

Одна коллекция включает не менее 16 сообщений. Коммуникатор рассчитан на 10 коллекций, активировать каждую из которых можно с помощью переключателя, расположенного на корпусе прибора.

Шаблоны изображений для каждой ячейки можно формировать с помощью программного обеспечения.

ПЛАНШЕТ-КОММУНИКАТОР С ПРОГРАММНЫМ ОБЕСПЕЧЕНИЕМ

Программное обеспечение Avaz представляет собой графическое и текстовое приложение для альтернативной и дополнительной коммуникации.

Avaz содержит более 40 тысяч изображений для визуализации объектов и слов.

Слова на экране расположены последовательно, обеспечивая быстрый доступ и расширение моторной памяти в ходе использования коммуникатора. Это позволяет пользователям не только общаться короткими фразами, но и формулировать целые предложения.



АЙТРЕКЕР- МОНОБЛОК

Коммуникационное устройство с айтрекером и предустановленным ПО для альтернативной и дополнительной коммуникации во всех ее формах.

Предназначен для использования при ДЦП, Синдроме Ретта, РАС, неврологических расстройствах, инсульте/афазии и др.

Для удобства пользования айтрекер оборудован большим сенсорным экраном, удобной эргономичной ручкой. Имеет предустановленные коммуникационные программы.

Благодаря встроенному адаптеру с разъемами для пяти переключателей к коммуникатору можно подключить любой тип устройств - кнопки-переключатели, микролайты, педали и пр.

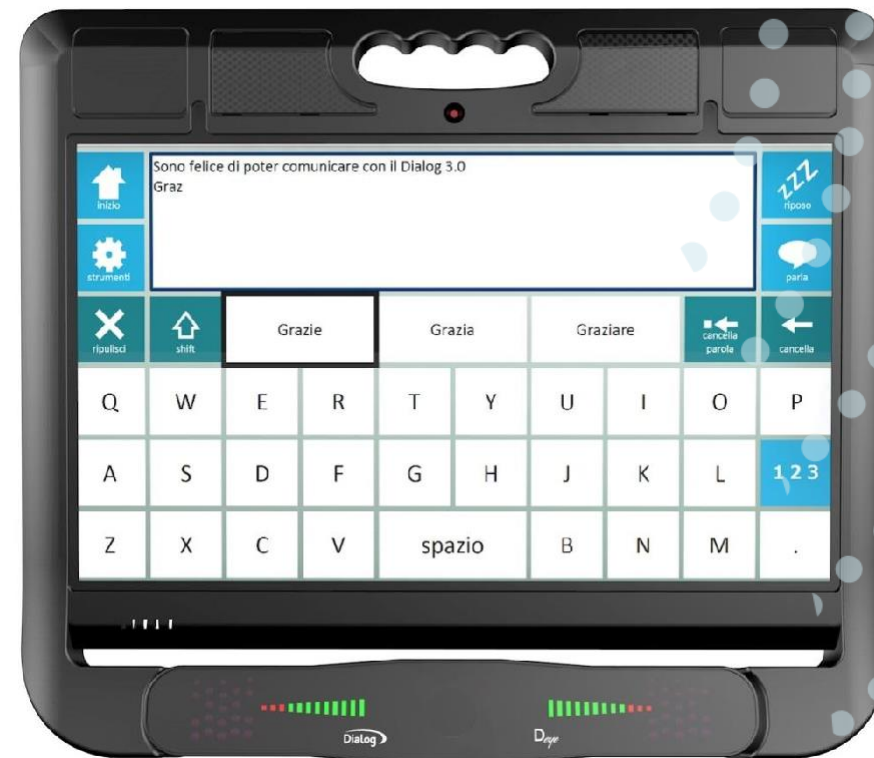



ЗОНА ПСИХОЛОГИЧЕСКОЙ РАЗГРУЗКИ

КАБИНЕТ ПСИХОЛОГА



СЕНСОРНАЯ КОМНАТА

Сенсорная комната - особое мультисенсорное пространство, используемое в работе нейропсихолога, дефектолога, психолога, логопеда.

Оборудование для сенсорной комнаты включает в себя различные тактильные стимуляторы, интерактивные технологии, световое, звуковое и ароматическое наполнение, т.е. благотворно и расслабляющее воздействует на все органы чувств.

Сенсорная комната рекомендована:
учащимся с ментальными особенностями, неврологическими заболеваниями, поражением опорно-двигательного аппарата, нуждающимся в нормализации психологического и эмоционального состояния.

VR-ТЕХНОЛОГИИ (ViART)

Комплекс виртуальной арт-терапии ViART - это иммерсивная образовательная среда и инструмент арт-терапии в программах общего и инклюзивного образования.

Пользователь, погруженный в виртуальную реальность, знакомится с творчеством известных художников: Ивана Шишкина, Каземира Малевича, Наталии Гончаровой, Ивана Айвазовского.

Учащийся с помощью контроллеров и VR-шлема взаимодействует с интерьерами художественных мастерских, полотнами художников, может создать на виртуальном холсте собственную картину в узнаваемой живописной манере.

Комплекс способствует развитию интеллекта, памяти, внимания, пространственного мышления.

Рекомендован для использования в кабинетах психолога, художественных училищах, колледжах, ВУЗах, высших художественных учебных заведениях.



БЛАГОДАРЮ ЗА ВНИМАНИЕ!

